



熱水器 / 瓦斯爐 / IH智慧感應爐 / 排油煙機 / 烘碗機 / 廚房設備 / 飲水機



# CREATING A HEALTHIER WAY OF LIVING

創造更健康、更舒適、更高品質的生活



熱水器  
Water Heater

03



烘碗機  
Dish Dryer

79



瓦斯爐  
Gas Stove

19



廚房設備  
Home Appliances

85



IH爐  
Induction Hob

55



飲水設備  
Water Purifiers  
And Relevant  
Equipment

93



排油煙機  
Hood

61



あなたの為の温度を  
一番大切なあなたに

**WATER  
HEATER**

• 熱水器

# A hundred years technology

## 百年技術 與時俱進

### FE強制排氣熱水器



快速達到設定溫度，冬暖夏涼不是夢  
搭載林內百年溫度大數據晶片，  
無畏外界氣溫，控溫更精準快速



消耗電功率業界最低\*，環保省能省荷包  
採用獨家研發電源開關技術，省電一級棒  
(\*C系列機種)



### 品質保證

日本百年匠心技藝傳承，嚴謹把關生產  
流程及部品品質，創造更舒適的生活。

### RF自然排氣熱水器



屋外型強力抗風 不畏懼風吹雨打  
通過8100個角度嚴苛環形抗風實驗，  
超越國際標準



### 百年技術 環保製程

領先業界採用無氧銅水箱，不僅提升熱效  
率、減少能源消耗，製程不產生有毒氣體，  
保護環境，守護員工健康

# How to choose water heater?

## 如何選擇熱水器？

### 熱水器號數及熱水能力概估

熱水給水量及號數選擇之差異說明(以16號熱水器為例)：  
當配置16號熱水器時，在冷水溫升25°C 條件下，  
每分鐘有16公升的製熱能力。

季節不同，入水溫及環境入水壓、流速、  
冷熱水管徑、出水設備等條件不同，  
皆會影響實際熱水量及熱水器能力本推估為參考值。

■ 春夏預設冷水溫20°C，設定溫45°C

■ 秋冬預設冷水溫10°C，設定溫45°C

### 同時供給出水場所

每間淋浴浴室  
平均出水量≈9L/min

每座水龍頭  
平均出水量≈5L/min

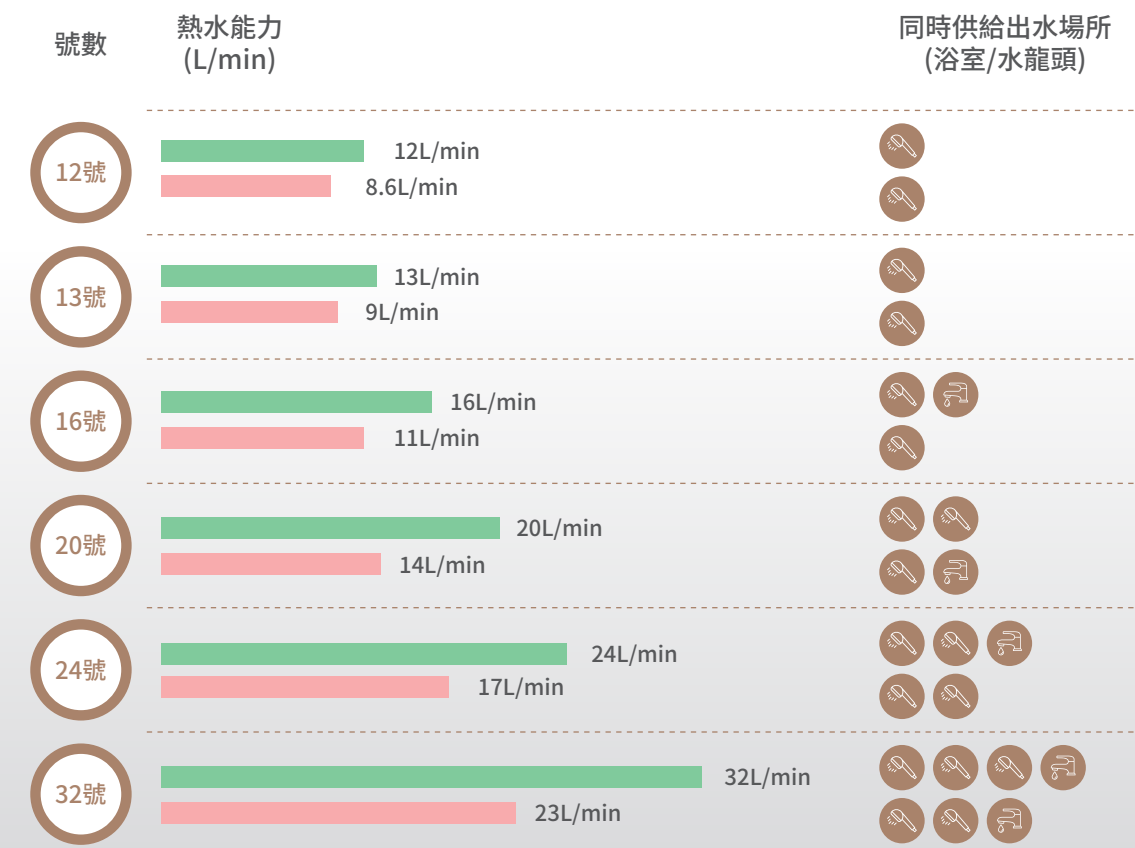



# Forced Exhaust Water Heater Series

「日本技術 台灣製造」

## FE強制排氣熱水器系列

快速達到設定溫度  
消耗電功率業界最低



### 浴缸湯量設定

30L-990L浴缸放水設定，當放水量達到設定值時，主機會發出蜂鳴警示，提醒關閉水龍頭



### 溫差式水溫按摩

在設定溫39-44°C時可使用水溫按摩功能，水溫在設定溫往下最多10度之內規律波動，享受冷熱交替的間歇式水溫，利用上下震盪溫度，刺激血管流通、收縮毛細孔，美膚養生(水溫按摩功能自動運行時間15分鐘)



免拉線

### 無線遙控 輕鬆調溫

標準配備  
無線遙控器BC-30一個  
免拉線，不受限於安裝環境



### 多種模式水溫選擇

預設三種模式預設水溫，可立即切換選擇最適合溫度，亦可手動調節，依個人不同用水需求調整。

35°C



### 廚房模式

洗臉、刷牙、廚房用水

42°C



### 淋浴模式

淋浴、足浴

50°C



### 浴缸模式

泡澡

(50°C為預設值依季節及個人需求調整)



# FE強制排氣熱水器

## RUA-C1630WF

› 屋內型16L強制排氣熱水器

NTD.29,000

能源效率  
第2級



- 數位恆溫設計
- 無線遙控免拉線，兼顧環境施工考量
- 三段火排自動調整
- 搭載水量伺服器
- 三種水溫預設模式，亦可手動調節
- 35-60°C共16段水溫設定
- 溫差式水溫按摩功能
- 浴缸湯量設定模式
- 連續使用60分鐘熄火

形式	屋內型強制排氣式 (附無線遙控功能)
出水能力(溫升25°C)	16L
外觀尺寸 mm W×H×D	350×575×180
使用電源	110V / 60Hz
瓦斯接口孔徑(英吋)	1/2"
冷熱水管口徑(英吋)	1/2"
排氣管	5米3彎 Φ 60mm
瓦斯消耗量	32.1 kW
天然氣流量表	3m <sup>3</sup> /hr(立方公尺/小時) 以上
標示熱效率	83%
能源分級	2級

1機最多3個無線遙控器  
標準配備無線遙控器BC-30一組  
本體溫控器不可外移

## BC-30

› RUA-C1630WF專用無線溫控器

NTD.5,400



- 搭配RUA-C1630WF使用
- 防水等級IPX5(防潑水等級)
- 不怕浴室水氣霧氣(不可浸泡水中)
- 操作部加大視窗更清晰
- 全平面觸控，高質感設計
- 多種模式預設溫度與水溫按摩功能
- 優先設定水溫功能
- 兒童安全鎖/附壁掛架

外觀尺寸 mm W×H×D	140×100×23
使用電源	1.5V×2

## RUA-C1620WF

› 屋內型16L強制排氣熱水器

NTD.24,200

能源效率  
第2級



- 數位恆溫設計
- 搭載水量伺服器
- 操作部升級觸控式面板
- 三種水溫預設模式，亦可手動調節
- 浴缸湯量設定模式
- 三段火排自動調整
- 35-60°C共16段水溫設定
- 連續使用60分鐘熄火

形式	屋內型強制排氣式
出水能力(溫升25°C)	16L
外觀尺寸 mm W×H×D	350×575×180
使用電源	110V/60Hz
瓦斯接口孔徑(英吋)	1/2"
冷熱水管口徑(英吋)	1/2"
排氣管	5米3彎 Φ 60mm
瓦斯消耗量	32.1 kW
天然氣需用流量表	3m <sup>3</sup> /hr(立方公尺/小時)以上
標示熱效率	83%
能源分級	2級

可外接浴室溫控器\*1個(另購品)及廚房用溫控器\*1個(另購品)

# FE強制排氣熱水器

## RUA-C1628WF

› 屋內型16L強制排氣熱水器

NTD.26,800

能源效率  
第2級



- 數位恆溫設計
- 藍光燃燒指示燈設計
- 全平面式玻璃觸控面板
- 搭載水量伺服器
- 三種水溫預設模式，亦可手動調節
- 浴缸湯量設定模式
- 三段火排自動調整
- 35-60度共16段水溫設定
- 連續使用60分鐘自動熄火

形式	屋內型強制排氣式
出水能力(溫升25°C)	16L
外觀尺寸 mm W×H×D	350×575×180
使用電源	110V/60Hz
瓦斯接口孔徑(英吋)	1/2"
冷熱水管口徑(英吋)	1/2"
排氣管	5米3彎 Φ 60mm
瓦斯消耗量	32.1 kW
天然氣需用流量表	3m <sup>3</sup> /hr(立方公尺/小時)以上
標示熱效率	83%
能源分級	2級

可外接浴室溫控器\*1個(另購品)及廚房用溫控器\*1個(另購品)

## RUA-C1600WF

› 屋內型16L強制排氣熱水器

NTD.20,300

能源效率  
第2級



- 數位恆溫設計
- 三段火排自動調整
- 35-60°C共16段水溫設定
- 連續使用60分鐘自動熄火

形式	屋內型強制排氣式
出水能力(溫升25°C)	16L
外觀尺寸 mm W×H×D	350×575×180
使用電源	110V/60Hz
瓦斯接口孔徑(英吋)	1/2"
冷熱水管口徑(英吋)	1/2"
排氣管	5米3彎 Φ 60mm
瓦斯消耗量	32.1 kW
天然氣需用流量表	3m <sup>3</sup> /hr(立方公尺/小時)以上
標示熱效率	83%
能源分級	2級

## RUA-C1300WF

› 屋內型13L強制排氣熱水器

NTD.16,500

能源效率  
第2級



- 數位恆溫設計
- 35-60°C共16段水溫設定
- 連續使用60分鐘熄火

形式	屋內型強制排氣式
出水能力(溫升25°C)	13L
外觀尺寸 mm W×H×D	350×575×180
使用電源	110V/60Hz
瓦斯接口孔徑(英吋)	1/2"
冷熱水管口徑(英吋)	1/2"
排氣管	5米3彎 Φ 60mm
瓦斯消耗量	26.2 kW
天然氣需用流量表	2.5m <sup>3</sup> /hr(立方公尺/小時)以上
標示熱效率	83%
能源分級	2級



# FE強制排氣熱水器

## RUA-1200WF

### > 屋內型12L強制排氣熱水器

NTD.10,800

能源效率  
第2級



- 水量調節裝置
- 35-60°C共16段水溫設定
- 連續使用60分鐘熄火
- 屋內型上置馬達強制排氣
- 輕量化外觀設計

形式	屋內型強制排氣式
出水能力(溫升25°C)	12L
外觀尺寸 mm W×H×D	350×590×140
使用電源	110V/60Hz
瓦斯接口孔徑(英吋)	1/2"
冷熱水管口徑(英吋)	1/2"
排氣管	5米3彎 Φ60mm
瓦斯消耗量	24 kW
天然氣需用流量表	2.5m <sup>3</sup> /hr(立方公尺/小時)以上
標示熱效率	83%
能源分級	2級

## BC-20

### > RUA-C1620WF/C1628WF專用浴室溫控器

NTD.5,400



- 搭配RUA-C1620WF/RUA-C1628WF使用
- 一台熱水器可搭配1個
- 優先設定水溫功能
- 水溫設定/ECO節能模式
- 浴缸湯量設定

外觀尺寸 mm W×H×D	163×90×23
使用電源	與熱水器有線連結

## BSC-20

### > RUA-C1620WF/C1628WF專用廚房溫控器

NTD.5,000



- 搭配RUA-C1620WF/RUA-C1628WF使用
- 一台熱水器可搭配1個
- 優先設定水溫功能
- 水溫設定/ECO節能模式

外觀尺寸 mm W×H×D	163×90×23
使用電源	與熱水器有線連結

## RCS-7TW

### > 即熱循環迴水機

NTD.16,300



- 提供即時熱水免等待
- 16段手動設定功能
- 自動、手動切換
- 需有迴水管路
- 需搭配林內13L以上強制排氣熱水器

外觀尺寸 mm W×H×D	275×422×160
使用電源	110V/60Hz
迴水接口孔徑(英吋)	1/2"
出水接口孔徑(英吋)	3/4"
冷水接口孔徑(英吋)	3/4"

あなたを温もりで包む  
スマートバス

Forced Exhaust  
Water Heater



熱水器

瓦斯爐

H智慧感應爐

排油煙機

烘碗機

廚房設備

飲水設備



# Roof Top Flue Water Heater Series

「傳承日本百年工藝技術」

## RF自然排氣熱水器系列



### 超越國際標準的抗風能力

屋外型抗風罩通過8100個角度嚴苛環形抗風實驗，超越國際標準

### RU-1062RFN/1262RFN > 屋外型10L/12L自然排氣熱水器 NTD.7,200/8,400

能源效率  
第2級



- 環保無氧銅製水箱，熱能效率再提升
- 旋鈕式火力/水量調節
- 防空燒/防超壓安全裝置
- 連續使用20分鐘安全裝置

形式	屋外一般型自然排氣式
出水能力(溫升25°C)	10L/12L
外觀尺寸 mm W×H×D	410×665×240
使用電源	DC 1.5V
瓦斯接口孔徑(英吋)	1/2"
冷熱水管口徑(英吋)	1/2"
瓦斯消耗量	21 kW(10L),24kW(12L)
標示熱效率	83%
能源分級	2級

### RU-1062RF/1262RF > 屋外型10L/12L自然排氣熱水器 NTD.8,100/8,600

能源效率  
第2級



- 環保無氧銅製水箱，熱能效率再提升
- 旋鈕式火力/水量調節
- 防空燒/防超壓安全裝置
- 連續使用20分鐘安全裝置
- 屋外型抗風罩

形式	屋外抗風型自然排氣式
出水能力(溫升25°C)	10L/12L
外觀尺寸 mm W×H×D	410×800×240
使用電源	DC 1.5V
瓦斯接口孔徑(英吋)	1/2"
冷熱水管口徑(英吋)	1/2"
瓦斯消耗量	21 kW(10L),24kW(12L)
標示熱效率	83%
能源分級	2級

### RU-A1021RFN/A1221RFN > 屋外型10L/12L自然排氣熱水器 NTD.7,200/8,400

能源效率  
第2級



- 連續使用20分鐘安全裝置
- 防空燒/防超壓安全裝置
- 多種安全裝置
- 低電壓指示燈

形式	屋外一般型自然排氣式
出水能力(溫升25°C)	10L/12L
外觀尺寸 mm W×H×D	410×735×250
使用電源	DC 1.5V
瓦斯接口孔徑(英吋)	1/2"
冷熱水管口徑(英吋)	1/2"
瓦斯消耗量	20 kW(10L),24kW(12L)
標示熱效率	83%
能源分級	2級

### RU-A1021RF/A1221RF > 屋外型10L/12L自然排氣熱水器 NTD.8,100/8,600

能源效率  
第2級



- 連續使用20分鐘安全裝置
- 防空燒/防超壓安全裝置
- 多種安全裝置
- 低電壓指示燈
- 屋外型抗風罩

形式	屋外抗風型自然排氣式
出水能力(溫升25°C)	10L/12L
外觀尺寸 mm W×H×D	410×880×240
使用電源	DC 1.5V
瓦斯接口孔徑(英吋)	1/2"
冷熱水管口徑(英吋)	1/2"
瓦斯消耗量	20 kW(10L),24kW(12L)
標示熱效率	83%
能源分級	2級



# Tankless Electric Water Heater Series

「小巧時尚 小坪數環境首選」

## 瞬熱式電熱水器



RIS-0081B/RIS-0081W  
NTD. **7,300**

型號	RIS-0081B/RIS-0081W
外觀尺寸	W218 x H420 x D130mm
使用電源	單相220V/46A
額定壓力	0.6MPa
額定功率	10.1kW
溫度設定	5段加熱旋鈕調整
配件	蓮蓬頭1組

### 多項安全裝置 守護你的沐浴時間



小巧美型外觀  
雙色隨心任選

搭配裝潢彰顯自我個性，  
洗澡也要好心情

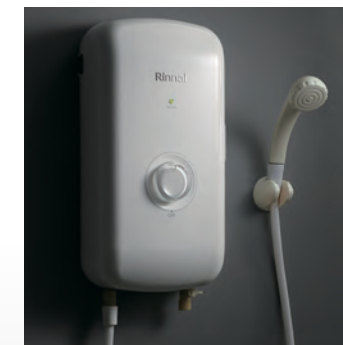

貼心外型機構設計  
維修方便，使用安心

外控式免拆外殼漏電斷路  
器設計，大幅提升安全性

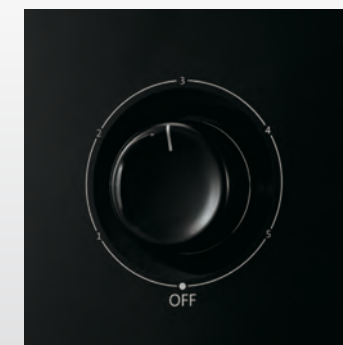

聰明偵測水溫、壓力  
安全有保證

水溫異常自動斷電，  
水壓過高啟動安全洩壓，  
無水時不加熱，  
根絕空燒爆裂的危險

# 儲熱式電熱水器

REH-0864/1264/1564

> 儲熱式8/12/15加侖  
電熱水器(不銹鋼內膽)

NTD.10,800/13,000/14,000

能源效率  
第4級



- 不銹鋼材質，堅固耐用
- 高密度發泡材質，保溫效果佳
- 內膽 SUS#304
- 外桶 SUS#430

形式	儲熱式電熱水器		
型號	REH-0864	REH-1264	REH-1564
外觀尺寸 mm ΦW×H	390x650	390x790	390x990
容量(加侖)	8	12	15
使用電源	220V/28A	220V/18A	220V/18A
額定功率	6kW	4kW	4kW
水管接口孔徑(英寸)	R 1/2"	R 1/2"	R 1/2"
能效分級	4級	4級	4級

REH-2064/3065/5064

> 儲熱式20/30/50加侖  
電熱水器(不銹鋼內膽)

NTD.15,600/19,300/31,500

能源效率  
第4級

能源效率  
第5級

能源效率  
第4級



- 不銹鋼材質，堅固耐用
- 高密度發泡材質，保溫效果佳
- 內膽 SUS#304
- 外桶 SUS#430

形式	儲熱式電熱水器		
型號	REH-2064	REH-3065	REH-5064
外觀尺寸 mm ΦW×H	430x1080	480x1240	630x1250
容量(加侖)	20	30	50
使用電源	220V/18A	220V/18A	220V/28A
額定功率	4kW	4kW	6kW
水管接口孔徑(英寸)	R 1/2"	R 3/4"	R 3/4"
能效分級	4級	5級	4級

慌ただしい毎日の中で  
初心に立ち返る一隅

Water Storage  
Type Electric  
Water Heater



熱水器

瓦斯爐

H 智慧感應爐

排油煙機

烘碗機

廚房設備

飲水設備



家庭の味は  
日常の料理の中にある



**GAS  
STOVE**

• 瓦斯爐



# Dual Timer Function

「雙口定時 全能料理不受限」

## 定時功能

業界首創  
雙口定時



RB-M2720G(B)	P.31
RB-M2620G(B)	P.31
RB-F2620G(B)	P.37
RB-F2720G(B)	P.37
RB-N2620G(B)	P.41
RB-S2630G(B)	P.47

※ 詳情請至該頁面查看



### 雙口定時

左右爐口均可設定定時，  
烹飪不受限



### 4小時自由調節

1分鐘~240分鐘寬幅定時範圍，短  
時間油炸、長時間燉煮都很方便



### 平面觸控

直覺式觸控，清晰顯示視窗，玻璃觸控、  
質感升級、清潔容易，避免卡油髒汙



### LED藍光旋鈕

火力可視，免彎腰看得見，  
輕鬆烹飪更省力 (RB-S2630G無搭載)



### 全系列多種爐頭選擇

林內特色爐頭皆有搭配定時機能，  
可依照料理需求多樣化選擇

### 全平面觸控式定時操作

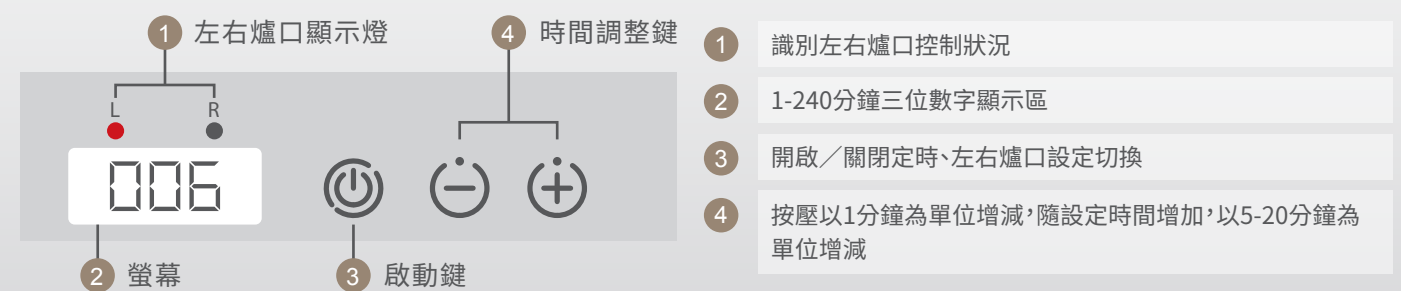



# LED Light Knob Function

「看得見的火力」

## LED藍光功能

業界首創  
專利藍光旋鈕



 警示燈號易於辨識  
若異常熄火，LED燈號  
將轉為紅燈閃爍，提升安全



- 內焰爐、蓮花爐、極炎爐可供選擇
- 火力可視化，高熱效率，節省瓦斯

RB-M2720G(B)	P.31	RB-F312G(B)	P.37
RB-M2710G(B)	P.31	RB-F2620G(B)	P.37
RB-M2620G(B)	P.31	RB-F2720G(B)	P.37
RB-M2610G(B)	P.32	RB-F218G(B)	P.38
RB-F219G(G)	P.35	RB-N312G(B)	P.41
RB-F219G(CW)	P.35	RB-N212G(B)	P.41
RB-F219G(P)	P.35	RB-N2620G(B)	P.41
RB-F2610G(K)	P.35	RB-N218G(B)	P.41
RB-F212G(B)	P.37	※ 詳情請至該頁面查看	



創新專利  
藍光旋鈕

藍光隨火力大小同步變化，  
不用彎腰就能掌握火候

# Radio Frequency Function

「智慧連動 同步啟動」

## 連動功能



RB-F218G(B) P.38

RB-N218G(B) P.41

RH-9391R P.69

RH8790R/9790R P.75

※ 詳情請至該頁面查看



### RF無線射頻

RF無線射頻方式感應連動，精準偵測啟動時間與火力大小。

精準對頻

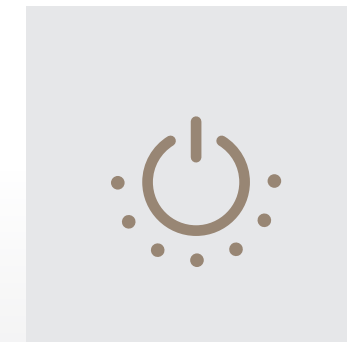

### 同時啟動零時差

透過RF無線射頻，即同步啟動排油煙機，守護料理健康。

安心安全



### 智慧連動好輕鬆

依瓦斯爐火力大小，自動調節油機風速變化，省力貼心，可更專注於烹調料理。

簡易便利



# Other Features

「守護健康舒適的料理時光」

## 瓦斯爐其他功能



### 超時熄火功能

預設2小時自動熄火，不怕忘記關火的突發事件



### 熄火安全裝置

烹煮時鍋中水分若溢出造成爐火熄滅，瓦斯將自動關閉



### 高效能吸氣遮罩

提供烹調時充裕的給氧，幫助火焰穩定



### 電子連續點火

- 1 一般點火：壓下並旋轉開關後，等待火焰出來後3-5秒再放開
- 2 快速點火：採用電磁輔助電力，壓下並旋轉開關後，只要看到火焰後即可放開。點火快速又方便
- 3 輕鬆點火：壓下並旋轉開關後，即可放開。點火省力又省心

# Mega Burner Gas Hob Series

「業界雙口檯面爐 火力最旺」

## 極炎爐系列



### 強火力

10.6kW

兼顧優雅質感的  
雙口玻璃檯面爐



大小本體尺寸齊全

適合大部份爐具挖孔尺寸  
符合多數檯面安裝需求  
舊換新的最佳選擇



全密閉式防漏設計

防止湯汁流入爐體，更容易清潔



日本原裝進口 雙環火爐頭

火焰飽滿，熱力均勻  
大火強勁，小火穩定



寬幅鑄鐵爐架

鑄鐵耐用性高，不易生鏽  
寬幅爐架適用各種鍋具且防滑



# 極炎爐

## RB-M2720G(B)

› 檯面式極炎玻璃雙口爐

NTD.19,600

能源效率  
第 3 級



- 日本原裝進口雙環火爐頭
- 雙口火力強達10.6kW
- 專利LED藍光旋鈕
- 雙口定時設計
- 全密封式防漏設計
- 熄火安全裝置
- 寬幅鑄鐵爐架
- 高效能吸氣遮罩

外觀尺寸 mm W×H×D	770×158×520
挖孔尺寸 mm W×D	725×465(R85) 適用R85~R113挖孔圓角
天板材質	黑色強化玻璃
爐架材質	鑄鐵
點火方式	電子連續點火(輕鬆)
使用電源	DC 1.5V×2
瓦斯消耗量	10.6kW
標示熱效率	46%
能效分級	3級

## RB-M2710G(B)

› 檯面式極炎玻璃雙口爐

NTD.18,300

能源效率  
第 3 級



- 日本原裝進口雙環火爐頭
- 雙口火力強達10.6kW
- 專利LED藍光旋鈕
- 全密封式防漏設計
- 熄火安全裝置
- 寬幅鑄鐵爐架
- 高效能吸氣遮罩

外觀尺寸 mm W×H×D	770×158×520
挖孔尺寸 mm W×D	725×465(R85) 適用R85~R113挖孔圓角
天板材質	黑色強化玻璃
爐架材質	鑄鐵
點火方式	電子連續點火(快速)
使用電源	DC 1.5V
瓦斯消耗量	10.6kW
標示熱效率	46%
能效分級	3級

## RB-M2700G(B)

› 檯面式極炎玻璃雙口爐

NTD.16,800

能源效率  
第 3 級



- 日本原裝進口雙環火爐頭
- 雙口火力強達10.6kW
- 全密封式防漏設計
- 熄火安全裝置
- 寬幅鑄鐵爐架
- 高效能吸氣遮罩

外觀尺寸 mm W×H×D	770×158×520
挖孔尺寸 mm W×D	725×465(R85) 適用R85~R113挖孔圓角
天板材質	黑色強化玻璃
爐架材質	鑄鐵
點火方式	電子連續點火
使用電源	DC 1.5V
瓦斯消耗量	10.6kW
標示熱效率	46%
能效分級	3級

## RB-M2620G(B)

› 檯面式極炎玻璃雙口爐

NTD.18,300

能源效率  
第 3 級



- 日本原裝進口雙環火爐頭
- 雙口火力強達10.6kW
- 專利LED藍光旋鈕
- 雙口定時設計
- 全密封式防漏設計
- 熄火安全裝置
- 寬幅鑄鐵爐架
- 高效能吸氣遮罩

外觀尺寸 mm W×H×D	755×170×435
挖孔尺寸 mm W×D	670×350(R85) 適用W660~680xD350~403(R85)挖孔
天板材質	黑色強化玻璃
爐架材質	鑄鐵
點火方式	電子連續點火(輕鬆)
使用電源	DC 1.5V×2
瓦斯消耗量	10.6kW
標示熱效率	46%
能效分級	3級

# 極炎爐

## RB-M2610G(B)

› 檯面式極炎玻璃雙口爐

NTD.16,800

能源效率  
第 3 級



- 日本原裝進口雙環火爐頭
- 雙口火力強達10.6kW
- 專利LED藍光旋鈕
- 全密封式防漏設計
- 熄火安全裝置
- 寬幅鑄鐵爐架
- 高效能吸氣遮罩

外觀尺寸 mm W×H×D	755×170×435
挖孔尺寸 mm W×D	670×350(R85) 適用W660~680xD350~403(R85)挖孔
天板材質	黑色強化玻璃
爐架材質	鑄鐵
點火方式	電子連續點火(快速)
使用電源	DC 1.5V
瓦斯消耗量	10.6kW
標示熱效率	46%
能效分級	3級

## RB-M2600G(B)

› 檯面式極炎玻璃雙口爐

NTD.15,300

能源效率  
第 3 級



- 日本原裝進口雙環火爐頭
- 雙口火力強達10.6kW
- 全密封式防漏設計
- 熄火安全裝置
- 寬幅鑄鐵爐架
- 高效能吸氣遮罩

外觀尺寸 mm W×H×D	755x170x435
挖孔尺寸 mm W×D	670×350(R85) 適用W660~680xD350~403(R85)挖孔
天板材質	黑色強化玻璃
爐架材質	鑄鐵
點火方式	電子連續點火
使用電源	DC 1.5V
瓦斯消耗量	10.6kW
標示熱效率	46%
能效分級	3級

# Lotus Flame Burner Gas Hob Series

「品味與功能兼具」

## 蓮花爐系列



### 蓮花二段式 親子爐頭

上下二段火力調整  
高熱效率親子爐頭

## 美型與美食兼具

### 質感生活高品味



### 防漏設計

可有效引導湯汁到檯面  
減少流入爐體之機會  
保護爐體，容易清潔



### 寬幅火力

大火小火隨心所欲  
適合烹飪不同菜系料理

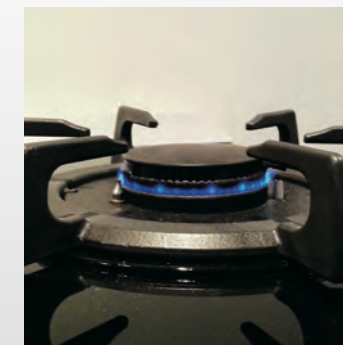

### 小火更小

火力分布範圍廣大  
更適合長時間小火煮食  
符合國人料理需求



# 蓮花爐

## RB-F219G(G)

› 檯面式蓮花玻璃雙口爐(星空銀)

NTD.19,650

能源效率  
第 1 級

能源效率  
第 2 級



- 深銀色平整化吸氣遮罩
- 專利LED藍光旋鈕
- 火力大小目視化
- 髮絲紋美型玻璃天板
- 蓮花爐頭上下二段火力
- 熄火安全裝置

外觀尺寸 mm W×H×D	755×149×415
挖孔尺寸 mm W×D	670×350(R85)
天板材質	SCHOTT 強化玻璃亮銀
爐架材質	鑄鐵
點火方式	電子連續點火(快速)
使用電源	DC 1.5V
瓦斯消耗量	液化8.4kW 天然9.6kW
標示熱效率	液化52% 天然49%
能效分級	液化1級 天然2級

## RB-F219G(CW)

› 檯面式蓮花玻璃雙口爐(純潔白)

NTD.17,350

能源效率  
第 1 級

能源效率  
第 2 級



- 亮銀色平整化吸氣遮罩
- 專利LED藍光旋鈕
- 火力大小目視化
- 蓮花爐頭上下二段火力
- 熄火安全裝置

外觀尺寸 mm W×H×D	755×149×415
挖孔尺寸 mm W×D	670×350(R85)
天板材質	SCHOTT 強化玻璃白色
爐架材質	鑄鐵
點火方式	電子連續點火(快速)
使用電源	DC 1.5V
瓦斯消耗量	液化8.4kW 天然9.6kW
標示熱效率	液化52% 天然49%
能效分級	液化1級 天然2級

## RB-F219G(P)

› 檯面式蓮花玻璃雙口爐(晶亮粉)

NTD.17,350

能源效率  
第 1 級

能源效率  
第 2 級



- 亮銀色平整化吸氣遮罩
- 專利LED藍光旋鈕
- 火力大小目視化
- 蓮花爐頭上下二段火力
- 熄火安全裝置

外觀尺寸 mm W×H×D	755×149×415
挖孔尺寸 mm W×D	670×350(R85)
天板材質	SCHOTT 強化玻璃粉色
爐架材質	鑄鐵
點火方式	電子連續點火(快速)
使用電源	DC 1.5V
瓦斯消耗量	液化8.4kW 天然9.6kW
標示熱效率	液化52% 天然49%
能效分級	液化1級 天然2級

## RB-F2610G(K)

› 檯面式蓮花玻璃雙口爐(玫瑰金)

NTD.18,650

能源效率  
第 1 級

能源效率  
第 2 級



- 金色平整化吸氣遮罩
- 專利LED藍光旋鈕
- 火力大小目視化
- 蓮花爐頭上下二段火力
- 熄火安全裝置

外觀尺寸 mm W×H×D	755×149×415
挖孔尺寸 mm W×D	670×350(R85)
天板材質	SCHOTT 強化玻璃玫瑰金色
爐架材質	鑄鐵
點火方式	電子連續點火(快速)
使用電源	DC 1.5V
瓦斯消耗量	液化8.4kW 天然9.6kW
標示熱效率	液化52% 天然49%
能效分級	液化1級 天然2級

# 蓮花爐

## RB-37F

› 檯面式蓮花不銹鋼三口爐

NTD.14,915

能源效率  
第 2 級



- 曾獲台灣優良設計產品
- 曾獲日本Good Design大賞
- 親子爐頭二段式火焰
- 熄火安全裝置

外觀尺寸 mm W×H×D	770×141×510
挖孔尺寸 mm W×D	725×465(R85)
天板材質	不銹鋼 SUS#430
爐架材質	鑄鐵
點火方式	電子連續點火(快速)
使用電源	DC 1.5V
瓦斯消耗量	液化8.5kW 天然9.1kW
標示熱效率	液化50.2% 天然49%
能效分級	2級

## RB-27F

› 檯面式蓮花不銹鋼雙口爐

NTD.11,800

能源效率  
第 1 級

能源效率  
第 2 級



- 曾獲台灣優良設計產品
- 曾獲日本Good Design大賞
- 親子爐頭二段式火焰
- 熄火安全裝置

外觀尺寸 mm W×H×D	770×141×510
挖孔尺寸 mm W×D	725×465(R85)
天板材質	不銹鋼 SUS#430
爐架材質	鑄鐵
點火方式	電子連續點火(快速)
使用電源	DC 1.5V
瓦斯消耗量	液化8.4kW 天然9.6kW
標示熱效率	液化52.8% 天然50.5%
能效分級	液化1級 天然2級

## RB-26GF(B)

› 檯面式蓮花玻璃雙口爐

NTD.14,150

能源效率  
第 1 級

能源效率  
第 2 級



- 銀色鋁合金吸氣遮罩
- 親子爐頭二段式火焰
- 熄火安全裝置

外觀尺寸 mm W×H×D	755×149×446
挖孔尺寸 mm W×D	670×350(R85)
天板材質	黑色強化玻璃
爐架材質	鈹金
點火方式	電子連續點火(快速)
使用電源	DC 1.5V
瓦斯消耗量	液化8.4kW 天然9.6kW
標示熱效率	液化52.3% 天然50.5%
能效分級	液化1級 天然2級

## RB-26F

› 檯面式蓮花不銹鋼雙口爐

NTD.10,900

能源效率  
第 1 級

能源效率  
第 2 級



- 親子爐頭二段式火焰
- 熄火安全裝置

外觀尺寸 mm W×H×D	750×149×435
挖孔尺寸 mm W×D	670×350(R85)
天板材質	不銹鋼 SUS#430
爐架材質	鈹金
點火方式	電子連續點火(快速)
使用電源	DC 1.5V
瓦斯消耗量	液化8.4kW 天然9.6kW
標示熱效率	液化52.8% 天然50.5%
能效分級	液化1級 天然2級

# 蓮花爐

## RB-F212G(B)

› 檯面式蓮花玻璃雙口爐

NTD.17,350

能源效率  
第 1 級

能源效率  
第 2 級



- 專利LED藍光旋鈕
- 火力大小目視化
- 平整化吸氣遮罩
- 蓮花爐頭上下二段火力
- 熄火安全裝置

外觀尺寸 mm W×H×D	770×141×520
挖孔尺寸 mm W×D	725×465(R85)
天板材質	黑色強化玻璃
爐架材質	鑄鐵
點火方式	電子連續點火(快速)
使用電源	DC 1.5V
瓦斯消耗量	液化8.4kW 天然9.6kW
標示熱效率	液化52% 天然49%
能效分級	液化1級 天然2級

## RB-F312G(B)

› 檯面式蓮花玻璃三口爐

NTD.20,650

能源效率  
第 2 級



- 專利LED藍光旋鈕
- 火力大小目視化
- 平整化吸氣遮罩
- 蓮花爐頭上下二段火力
- 熄火安全裝置

外觀尺寸 mm W×H×D	770×141×520
挖孔尺寸 mm W×D	725×465(R85)
天板材質	黑色強化玻璃
爐架材質	鑄鐵
點火方式	電子連續點火(快速)
使用電源	DC 1.5V
瓦斯消耗量	液化8.5kW 天然9.1kW
標示熱效率	49%
能效分級	2級

## RB-F2620G(B)

› 檯面式蓮花玻璃雙口爐

NTD.17,850

能源效率  
第 1 級

能源效率  
第 2 級



- 上下二段式蓮花爐頭
- 雙口定時功能
- 定時功能全平面觸控操作
- 專利LED藍光旋鈕
- 熄火安全裝置
- 輕鬆點火設計

外觀尺寸 mm W×H×D	755×149×415
挖孔尺寸 mm W×D	670×350(R85)
天板材質	黑色強化玻璃
爐架材質	鑄鐵
點火方式	電子連續點火(輕鬆)
使用電源	DC 1.5Vx2
瓦斯消耗量	液化8.4kW 天然9.6kW
標示熱效率	液化52% 天然49%
能效分級	液化1級 天然2級

## RB-F2720G(B)

› 檯面式蓮花玻璃雙口爐

NTD.18,650

能源效率  
第 1 級

能源效率  
第 2 級



- 上下二段式蓮花爐頭
- 雙口定時功能
- 定時功能全平面觸控操作
- 專利LED藍光旋鈕
- 熄火安全裝置
- 火力大小目視化

外觀尺寸 mm W×H×D	770×141×520
挖孔尺寸 mm W×D	725×465(R85)
天板材質	黑色強化玻璃
爐架材質	鑄鐵
點火方式	電子連續點火(輕鬆)
使用電源	DC 1.5Vx2
瓦斯消耗量	液化8.4kW 天然9.6kW
標示熱效率	液化52% 天然49%
能效分級	液化1級 天然2級

# 蓮花爐

## RB-F218G(B)

› 檯面式蓮花玻璃雙口爐

NTD.18,850

能源效率  
第 1 級

能源效率  
第 2 級



需搭配具連動功能排油煙機



- 親子爐頭二段式火焰
- RF無線射頻方式智能連動
- 依瓦斯爐火力大小，自動調節油機風速變化
- 專利LED藍光旋鈕
- 火力大小目視化
- 防漏設計
- 熄火安全裝置

外觀尺寸 mm W×H×D	755×149×415
挖孔尺寸 mm W×D	670×350(R85)
天板材質	黑色強化玻璃
爐架材質	鑄鐵
點火方式	電子連續點火(快速)
與排油煙機連動方式	RF射頻
使用電源	DC 1.5V×2(並聯)
瓦斯消耗量	液化8.4kW 天然9.6kW
標示熱效率	液化52% 天然49%
能效分級	液化1級 天然2級

## RBTS-271GF(B)

› 嵌入式蓮花玻璃雙口爐

NTD.14,100

能源效率  
第 1 級

能源效率  
第 2 級



- 親子爐頭二段式火焰
- 防漏設計
- 熄火安全裝置

外觀尺寸 mm W×H×D	720×225×485
挖孔尺寸 mm W×D	660×317(R0)
天板材質	黑色強化玻璃
爐架材質	鑄鐵
點火方式	電子連續點火(快速)
使用電源	DC 1.5V
瓦斯消耗量	8.4kW
標示熱效率	液化52.2% 天然51.6%
能效分級	液化1級 天然2級



# Inner Flame Gas Hob Series

「火焰集中高熱效率」  
內焰爐系列



## 日本專利內焰爐頭

- ① 節省瓦斯和烹調時間：  
內焰火力燃燒時，幫助減少熱能外溢，  
熱效率增加至52%
- ② 防風：  
內焰火力有效隔絕環境氣流影響



## 不銹鋼雙層湯盤

承接灑落的湯水  
清潔爐面更方便



## 高保溫性與保水性

熱分布均勻  
適合長時間小火料理

## RB-201GN(B)

› 檯面式內焰玻璃雙口爐

NTD.13,700

能源效率  
第 1 級



- 內焰爐頭火力集中
- 銀色鋁合金吸氣遮罩
- 鑄鐵爐架
- 雙層湯盤
- 熄火安全裝置

外觀尺寸 mm W×H×D	755×145×446
挖孔尺寸 mm W×D	670×350(R85)
天板材質	黑色強化玻璃
爐架材質	鑄鐵
點火方式	電子連續點火
使用電源	DC 1.5V
瓦斯消耗量	8.0kW
標示熱效率	液化-52.2% 天然-52.4%
能效分級	1級

## RB-N100G(B)

› 檯面式內焰玻璃單口爐

NTD.7,550

能源效率  
第 2 級



- 內焰爐頭火力集中
- 輕量化鑄鐵爐架
- 平整化吸氣遮罩
- 雙層湯盤
- 熄火安全裝置

外觀尺寸 mm W×H×D	310×127×520
挖孔尺寸 mm W×D	268×490(R0)
天板材質	黑色強化玻璃
爐架材質	鑄鐵(改良輕量)
點火方式	電子連續點火
使用電源	DC 1.5V
瓦斯消耗量	3.0kW
標示熱效率	49%
能效分級	2級

# 內焰爐

## RB-N312G(B)

› 檯面式內焰玻璃三口爐

NTD.19,000

能源效率  
第 1 級



- 專利LED藍光旋鈕
- 火力大小目視化
- 輕量化鑄鐵爐架
- 平整化吸氣遮罩
- 內焰爐頭火力集中
- 熄火安全裝置

外觀尺寸 mm W×H×D	860×143×466
挖孔尺寸 mm W×D	815×405(R0)
天板材質	黑色強化玻璃
爐架材質	鑄鐵(改良輕量)
點火方式	電子連續點火
使用電源	DC 1.5V
瓦斯消耗量	9.6kW
標示熱效率	52%
能效分級	1級

## RB-N212G(B)

› 檯面式內焰玻璃雙口爐

NTD.15,500

能源效率  
第 1 級



- 專利LED藍光旋鈕
- 火力大小目視化
- 輕量化鑄鐵爐架
- 平整化吸氣遮罩
- 內焰爐頭火力集中
- 熄火安全裝置

外觀尺寸 mm W×H×D	755×145×415
挖孔尺寸 mm W×D	670×350(R85)
天板材質	黑色強化玻璃
爐架材質	鑄鐵(改良輕量)
點火方式	電子連續點火
使用電源	DC 1.5V
瓦斯消耗量	8.0kW
標示熱效率	52%
能效分級	1級

## RB-N2620G(B)

› 檯面式內焰玻璃雙口爐

NTD.17,000

能源效率  
第 1 級



- 日本專利內焰爐頭
- 雙口定時功能
- 定時功能全平面觸控操作
- 專利LED藍光旋鈕
- 熄火安全裝置
- 輕鬆點火設計

外觀尺寸 mm W×H×D	755×145×415
挖孔尺寸 mm W×D	670×350(R85)
天板材質	黑色強化玻璃
爐架材質	鑄鐵
點火方式	電子連續點火(輕鬆)
使用電源	DC 1.5Vx2
瓦斯消耗量	8.0kW
標示熱效率	52%
能效分級	1級

## RB-N218G(B)

› 檯面式內焰玻璃雙口爐

NTD.17,500

能源效率  
第 1 級



- 日本專利內焰爐頭
- 內焰爐頭火力集中
- RF無線射頻方式智能連動
- 依瓦斯爐火力大小，自動調節油機風速變化
- 專利LED藍光旋鈕
- 火力大小目視化
- 不銹鋼雙層湯盤
- 熄火安全裝置

外觀尺寸 mm W×H×D	755×145×415
挖孔尺寸 mm W×D	670×350(R85)
天板材質	黑色強化玻璃
爐架材質	鑄鐵(改良輕量)
點火方式	電子連續點火
使用電源	DC 1.5V×2(並聯)
瓦斯消耗量	8.0kW
標示熱效率	52%
能效分級	1級

# 內焰爐

## RB-N201S

› 檯面式內焰不銹鋼雙口爐

NTD.9,700

能源效率  
第 1 級



- 內焰爐頭火力集中
- 輕量化鑄鐵爐架
- 雙層湯盤
- 熄火安全裝置

外觀尺寸 mm W×H×D	750×145×435
挖孔尺寸 mm W×D	670×350(R85)
天板材質	不銹鋼 SUS#430
爐架材質	鑄鐵(改良輕量)
點火方式	電子連續點火
使用電源	DC 1.5V
瓦斯消耗量	8.0kW
標示熱效率	52%
能效分級	1級

## RBTS-N201G(B)

› 嵌入式內焰玻璃雙口爐

NTD.13,850

能源效率  
第 1 級



- 內焰爐頭火力集中
- 輕量化鑄鐵爐架
- 雙層湯盤
- 熄火安全裝置

外觀尺寸 mm W×H×D	720×223×473
挖孔尺寸 mm W×D	660×317(R0)
天板材質	黑色強化玻璃
爐架材質	鑄鐵(改良輕量)
點火方式	電子連續點火
使用電源	DC 1.5V
瓦斯消耗量	8.4kW
標示熱效率	52%
能效分級	1級

## RBTS-N201S/ N201W

› 嵌入式內焰不銹鋼/琺瑯雙口爐

NTD.8,700

能源效率  
第 1 級



- 內焰爐頭火力集中
- 輕量化鑄鐵爐架
- 雙層湯盤
- 熄火安全裝置

外觀尺寸 mm W×H×D	707×224×459
挖孔尺寸 mm W×D	660×317(R0)
天板材質	不銹鋼(S:SUS#430)/琺瑯(W)
爐架材質	鑄鐵(改良輕量)
點火方式	電子連續點火
使用電源	DC 1.5V
瓦斯消耗量	8.4kW
標示熱效率	52%
能效分級	1級

## RTS-N201S

› 台爐式內焰不銹鋼雙口爐

NTD.8,400

能源效率  
第 1 級



- 內焰爐頭火力集中
- 輕量化鑄鐵爐架
- 雙層湯盤
- 熄火安全裝置

外觀尺寸 mm W×H×D	702×212×422
挖孔尺寸 mm W×D	無
天板材質	不銹鋼 SUS#430
爐架材質	鑄鐵(改良輕量)
點火方式	電子連續點火
使用電源	DC 1.5V
瓦斯消耗量	8.4kW
標示熱效率	52%
能效分級	1級



# Si Sensor Gas Hob Series

## 「雙口感溫 雙重安心」 感溫爐系列

### 智慧感溫 雙重守護

雙爐頭皆有溫度感知器，如偵測到鍋底異常升溫時，  
會有蜂鳴聲警示，並自動熄火、切斷瓦斯；  
並具有鍋底初期燒焦熄火功能，  
保護爐具，守護家人安全。



#### 輕鬆點火設計

不需長時間按壓，  
自動電子點火。

#### 超時熄火功能

萬一忘記關火，也會在  
2小時後自動熄火。

#### 安裝模式齊全

產品線齊全，符合各樣廚房裝潢，不僅有檯面爐、嵌入爐、台爐  
可供挑選，更首創玻璃天板台爐，隨心選擇最適合你的感溫爐。

便利

美型

安心

### 日本感溫爐頭溫度感應機制

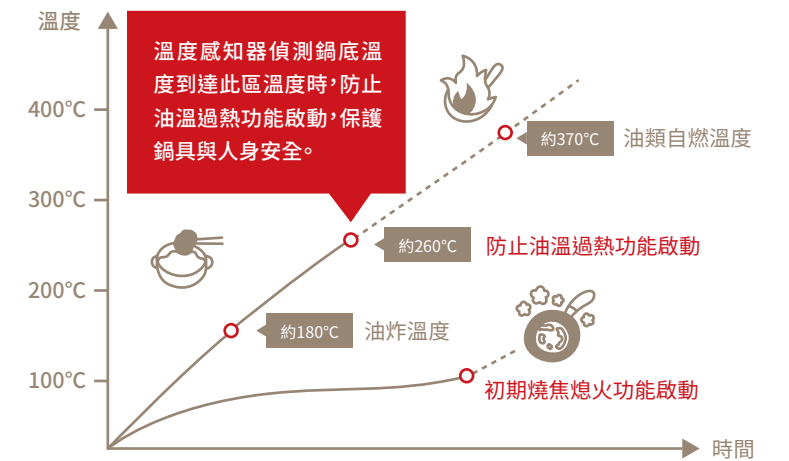

#### 日本原裝進口 感溫爐頭

透過靈敏的溫度感知器，  
預防鍋子空燒或油溫過高  
造成失火意外。



#### 溫度感知器

溫度感知器可偵測鍋底溫度，  
全面守護料理安全。



#### 防漏設計

可有效引導湯汁到檯面，  
減少流入爐體之機會保護  
爐體，容易清潔。

# 感溫爐

## RB-Q230G(B)

› 檯面式感溫玻璃雙口爐

NTD.17,000

能源效率  
第 1 級



- 防止油溫過熱功能
- 初期燒焦熄火功能
- 超時熄火功能
- 蜂鳴聲警示
- 電池更換指示燈

外觀尺寸 mm W×H×D	755×148×415
挖孔尺寸 mm W×D	670×350(R85)
天板材質	黑色強化玻璃
爐架材質	鑄鐵
點火方式	電子連續點火(輕鬆)
使用電源	DC 1.5V×2
瓦斯消耗量	液化8.2kW 天然8.7kW
標示熱效率	52%
能效分級	1級

## RBTS-Q230G(B)

› 嵌入式感溫玻璃雙口爐

NTD.14,100

能源效率  
第 1 級



- 防止油溫過熱功能
- 初期燒焦熄火功能
- 超時熄火功能
- 蜂鳴聲警示
- 電池更換指示燈

外觀尺寸 mm W×H×D	720×225×470
挖孔尺寸 mm W×D	660×317(R0)
天板材質	黑色強化玻璃
爐架材質	鑄鐵
點火方式	電子連續點火(輕鬆)
使用電源	DC 1.5V×2
瓦斯消耗量	液化8.2kW 天然8.7kW
標示熱效率	52%
能效分級	1級

## RTS-Q230G(B)

› 台爐式感溫玻璃雙口爐

NTD.12,100

能源效率  
第 1 級



- 業界首創玻璃天板台爐
- 防止油溫過熱功能
- 初期燒焦熄火功能
- 超時熄火功能
- 蜂鳴聲警示
- 電池更換指示燈

外觀尺寸 mm W×H×D	700×225×443
挖孔尺寸 mm W×D	無
天板材質	黑色強化玻璃
爐架材質	鑄鐵
點火方式	電子連續點火(輕鬆)
使用電源	DC 1.5V×2
瓦斯消耗量	液化8.2kW 天然8.7kW
標示熱效率	52%
能效分級	1級

## RTS-Q230S

› 台爐式感溫不銹鋼雙口爐

NTD.11,000

能源效率  
第 1 級



- 防止油溫過熱功能
- 初期燒焦熄火功能
- 超時熄火功能
- 蜂鳴聲警示
- 電池更換指示燈

外觀尺寸 mm W×H×D	702×217×443
挖孔尺寸 mm W×D	無
天板材質	不銹鋼SUS#430
爐架材質	鑄鐵
點火方式	電子連續點火(輕鬆)
使用電源	DC 1.5V×2
瓦斯消耗量	液化8.2kW 天然8.7kW
標示熱效率	52%
能效分級	1級

最 家  
も 族  
温 の  
か 笑  
い 顔  
慰 は  
め

Si Sensor  
Gas Hob



熱水器

瓦斯爐

I-H 智慧感應爐

排油煙機

烘碗機

廚房設備

飲水設備



# Shield Design Gas Hob Series

「防漏設計好清潔」

## 防漏爐系列

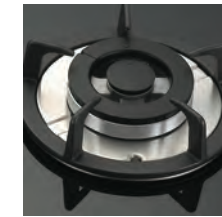

### 全系列鑄鐵爐架

鑄鐵爐架耐用性更高，新式造型設計，適用各種鍋具不易滑動



### 防漏設計

階梯式天板押板，緩衝湯汁流速，有效引導湯汁到檯面，減少湯汁流入爐體之機會



### 熄火安全裝置

烹煮時鍋中水分若溢出造成爐火熄滅，瓦斯將自動關閉

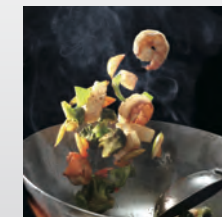

### 無段式火力控制

火力強勁爐頭不易堵塞，適合中華料理快炒

### RB-S2630G(B)

› 檯面式防漏玻璃雙口爐

NTD.14,600

能源效率  
第 2 級



- 防漏式爐頭設計
- 雙口定時功能
- 定時功能全平面觸控操作
- 熄火安全裝置
- 輕鬆點火設計

外觀尺寸 mm W×H×D	755×163×420
挖孔尺寸 mm W×D	670×350(R85)
天板材質	黑色強化玻璃
爐架材質	鑄鐵
點火方式	電子連續點火(輕鬆)
使用電源	DC 1.5Vx2
瓦斯消耗量	9.2kW
標示熱效率	49%
能效分級	2級

### RB-100GH(B)

› 檯面式防漏玻璃單口爐

NTD.6,650

能源效率  
第 3 級



- 專利鋁合金吸氣遮罩
- 階梯式天板押板
- 無段式火力控制
- 鑄鐵爐架
- 熄火安全裝置

外觀尺寸 mm W×H×D	310×127×520
挖孔尺寸 mm W×D	268×490(R0)
天板材質	黑色強化玻璃
爐架材質	鑄鐵
點火方式	電子連續點火
使用電源	DC 1.5V
瓦斯消耗量	3.8kW
標示熱效率	46%
能效分級	3級



# 防漏爐

## RB-302GH(B)/(W)

› 檯面式防漏玻璃三口爐

NTD.13,700

能源效率  
第 2 級



- 階梯式天板押板
- 無段式火力控制
- 鑄鐵爐架
- 熄火安全裝置

外觀尺寸 mm W×H×D	770×159×510
挖孔尺寸 mm W×D	725×465(R85)
天板材質	黑(B)/白(W)強化玻璃
爐架材質	鑄鐵
點火方式	電子連續點火
使用電源	DC 1.5V
瓦斯消耗量	9.6kW
標示熱效率	49%
能效分級	2級

## RB-202GH(B)/(W)

› 檯面式防漏玻璃雙口爐

NTD.11,100

能源效率  
第 2 級



- 階梯式天板押板
- 無段式火力控制
- 鑄鐵爐架
- 熄火安全裝置

外觀尺寸 mm W×H×D	750×163×420
挖孔尺寸 mm W×D	670×350(R85)
天板材質	黑(B)/白(W)強化玻璃
爐架材質	鑄鐵
點火方式	電子連續點火
使用電源	DC 1.5V
瓦斯消耗量	9.2kW
標示熱效率	49%
能效分級	2級

## RB-H301S

› 檯面式防漏不銹鋼三口爐

NTD.10,900

能源效率  
第 2 級



- 階梯式天板押板
- 無段式火力控制
- 鑄鐵爐架
- 熄火安全裝置

外觀尺寸 mm W×H×D	770×159×510
挖孔尺寸 mm W×D	725×465(R85)
天板材質	不銹鋼 SUS#430
爐架材質	鑄鐵
點火方式	電子連續點火
使用電源	DC 1.5V
瓦斯消耗量	9.6kW
標示熱效率	49.0%
能效分級	2級

## RB-H201S

› 檯面式防漏不銹鋼雙口爐

NTD.9,000

能源效率  
第 2 級



- 階梯式天板押板
- 無段式火力控制
- 鑄鐵爐架
- 熄火安全裝置

外觀尺寸 mm W×H×D	750×163×435
挖孔尺寸 mm W×D	670×350(R85)
天板材質	不銹鋼 SUS#430
爐架材質	鑄鐵
點火方式	電子連續點火
使用電源	DC 1.5V
瓦斯消耗量	9.2kW
標示熱效率	49.0%
能效分級	2級

美 しい キッチン から  
元 氣 い っ ぱ い の  
一 日 が 始 ま る

Shield Design  
Gas Hob



熱水器

瓦斯爐

H 智慧感應爐

排油煙機

烘碗機

廚房設備

飲水設備



# Gourmet Gas Hob Series

「多種料理功能 搭載防空燒更安全」

## 美食家系列



油炸三段溫度設定  
(160/180/200度)



感溫機制

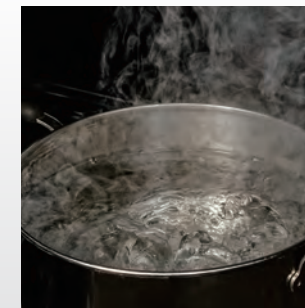

煮開水除氯功能



煮飯模式  
(建議搭配專用鍋)

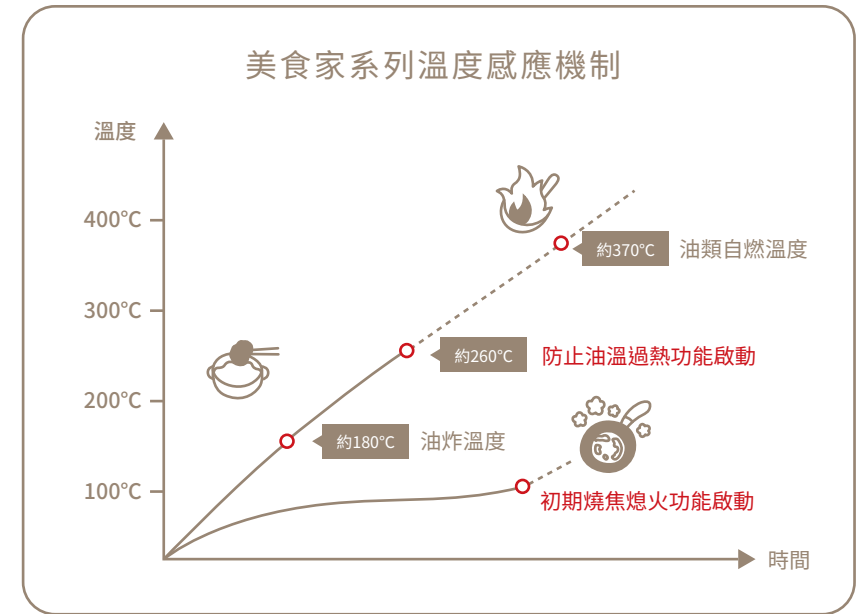

### RB-3GMB(B)

› 檯面式美食家玻璃三口爐

NTD.18,210

能源效率  
第 4 級



- 高效率溫度感知
- 防空燒安全機制
- 油炸溫度設定
- 煮開水除氯功能
- 煮飯功能(建議搭配專用鍋)
- 超時熄火功能
- 初期燒焦熄火功能
- 熄火安全裝置
- 電池更換指示燈

外觀尺寸 mm W×H×D	894×132.6×450
挖孔尺寸 mm W×D	815×405(R0)
天板材質	強化玻璃
爐架材質	鈹金
點火方式	電子連續點火
使用電源	DC 1.5V×2
瓦斯消耗量	液化8.93kW 天然9.1kW
標示熱效率	液化43% 天然44.1%
能效分級	4級

### RB-2GMB(B)

› 檯面式美食家玻璃雙口爐

NTD.15,610

能源效率  
第 4 級



- 高效率溫度感知
- 防空燒安全機制
- 油炸溫度設定
- 煮開水除氯功能
- 煮飯功能(建議搭配專用鍋)
- 超時熄火功能
- 初期燒焦熄火功能
- 熄火安全裝置
- 電池更換指示燈

外觀尺寸 mm W×H×D	750×132.6×450
挖孔尺寸 mm W×D	670×350(R0)
天板材質	強化玻璃
爐架材質	鈹金
點火方式	電子連續點火
使用電源	DC 1.5V×2
瓦斯消耗量	液化6.89kW 天然6.8kW
標示熱效率	液化43.6% 天然45.1%
能效分級	4級



## 嵌入爐、台爐

### RBTS-227GC(B)

› 嵌入式傳統玻璃雙口爐

NTD.8,100

能源效率  
第 2 級



- 真親子爐頭
- 銅合金爐頭
- 熄火安全裝置

外觀尺寸 mm W×H×D	720×223×473
挖孔尺寸 mm W×D	660×317(R0)
天板材質	黑色強化玻璃
爐架材質	鍍金
點火方式	壓電式點火
使用電源	無
瓦斯消耗量	11.0kW
標示熱效率	49%
能效分級	2級

### RBTS-227SC

› 嵌入式傳統不銹鋼雙口爐

NTD.6,100

能源效率  
第 2 級



- 親子爐頭
- 銅合金爐頭
- 熄火安全裝置

外觀尺寸 mm W×H×D	710×228×442
挖孔尺寸 mm W×D	660×317(R0)
天板材質	不銹鋼(SUS#430)
爐架材質	鍍金
點火方式	壓電式點火
使用電源	無
瓦斯消耗量	11.0kW
標示熱效率	49%
能效分級	2級

### RTS-203SC

› 台爐式傳統不銹鋼雙口爐

NTD.6,950

能源效率  
第 3 級



- 本體不銹鋼
- 前飾板銀色烤漆
- 銅合金爐頭
- 熄火安全裝置

外觀尺寸 mm W×H×D	702×208×445
挖孔尺寸 mm W×D	無
天板材質	不銹鋼 SUS#430
爐架材質	鍍金
點火方式	壓電式點火
使用電源	無
瓦斯消耗量	液化9.2kW 天然10.4kW
標示熱效率	46%
能效分級	3級

### RTS-1ND

› 台爐式傳統不銹鋼單口爐

NTD.2,980

能源效率  
第 3 級

能源效率  
第 2 級



- 日本原裝進口
- 三年保固(家庭用)
- 銅爐頭
- 不銹鋼爐體
- 熄火安全裝置

外觀尺寸 mm W×H×D	293×99×296
挖孔尺寸 mm W×D	無
天板材質	不銹鋼 SUS#430
爐架材質	鍍金
點火方式	壓電式點火
使用電源	無
瓦斯消耗量	液化3.02kW 天然3.1kW
標示熱效率	液化48% 天然49.2%
能效分級	液化3級 天然2級

はる家庭の味を  
るか遠くまで

Gourmet Gas  
Hob





健康は互いへの  
最も貴重な贈りもの



INDUCTION  
HOB

• IH智慧感應爐

# Induction Hob Series

## IH 爐系列



內建多種料理/火力模式 多種尺寸方向

一鍵擺脫黑暗料理



適合不同安裝環境及料理習慣

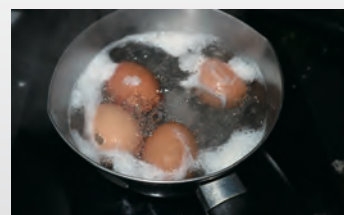

無明火料理

廚房不再悶熱，無火更安全

一日三餐兩人四季  
無時無刻隨心料理

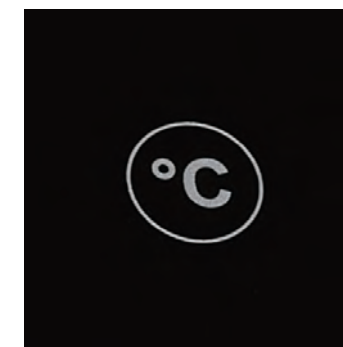

寬幅定溫設定

煎煮炒炸隨心所欲  
60°C 低溫舒肥到 240°C 高溫油炸樣樣行

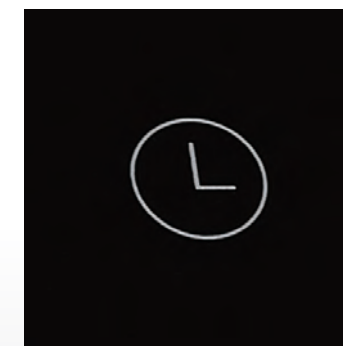

超長定時功能

長時間蒸燉料理，不再擔心忘記關火

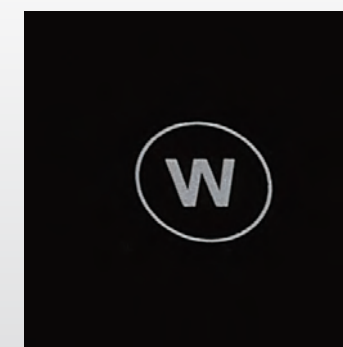

多段火力調整

多段火力一鍵操控，方便又安全



# IH智慧感應爐

IH爐應搭配適用鍋具，保護鍋具與爐體

## RB-H1181S

› IH智慧感應單口爐

NTD. **7,200**



- 適合小型廚房或中島型料理台需求
- 煎炸、蒸煮、燉湯、火鍋4種功能、1鍵啟動
- 最長120分鐘定時功能
- 十段火力手動調整
- 60-240度定溫，適合煎炸料理

外觀尺寸 mm W×H×D	280×65×330
挖孔尺寸 mm W×D	263×314
天板材質	黑色微晶玻璃
額定電流	10A
消耗電功率(最大火力段)	2,000W
使用電源	220V/60Hz

## RB-H1180

› IH智慧感應單口爐

NTD. **11,800**



- 適合小型或中島廚房需求
- 十段火力手動調整
- 廣幅加熱區
- 最長180分鐘定時功能
- 60-240度定溫，適合煎炸料理

外觀尺寸 mm W×H×D	300×83×450
挖孔尺寸 mm W×D	272×410
天板材質	黑色微晶強化玻璃
額定電流	12A
消耗電功率(最大火力段)	2,600W
使用電源	220V/60Hz

## RB-H2180

› IH智慧感應雙口爐(縱向)

NTD. **16,300**



- 適合小型或中島廚房需求
- 九段火力手動調整
- 上下加熱區
- 雙口獨立操作設定
- 最長99分鐘定時功能
- 60-240度定溫，適合煎炸料理

外觀尺寸 mm W×H×D	290×83×510
挖孔尺寸 mm W×D	268×490
天板材質	黑色微晶強化玻璃
額定電流	16A
消耗電功率(最大火力段)	3,400W(上2000W+下1400W)
使用電源	220V/60Hz

## RB-H2280A

› IH智慧感應雙口爐(橫向)

NTD. **25,300**



- 十段火力手動調整
- 左右爐口寬幅加熱區
- 雙口獨立操作設定
- 最長180分鐘定時功能
- 60-240度定溫，適合煎炸料理

外觀尺寸 mm W×H×D	680×61×400
挖孔尺寸 mm W×D	630×367
天板材質	黑色微晶強化玻璃
額定電流	15A
消耗電功率(最大火力段)	3,300W(左1300W+右2000W)
使用電源	220V/60Hz

# IH智慧感應爐

## RB-H3280

› IH智慧感應三口爐(橫向)

NTD. **32,300**



- 九段火力手動調整
- 三口加熱區獨立操作，大小選擇
- 最長99分鐘定時功能
- 60-240度定溫，適合煎炸料理

外觀尺寸 mm W×H×D	595×79×520
挖孔尺寸 mm W×D	561×486
天板材質	黑色微晶強化玻璃
額定電流	16A
消耗電功率(最大火力段)	3,400W(左上1400W+左下1400W+右2000W)
使用電源	220V/60Hz

## RB-1131H

› IH智慧感應單口爐

NTD. **18,800**



- 六段火力+加速段
- SCHOTT陶瓷玻璃觸控天板
- 提高對鍋具靈敏度

外觀尺寸 mm W×H×D	300×79.5×520
挖孔尺寸 mm W×D	280×507(R0)
天板材質	SCHOTT CERAN陶瓷玻璃
額定電流	13A
消耗電功率(最大火力段)	2,860W
使用電源	220V/60Hz

## RB-2231H

› IH智慧感應雙口爐

NTD. **32,800**



- 六段火力+加速段
- SCHOTT陶瓷玻璃觸控天板
- 提高對鍋具靈敏度

外觀尺寸 mm W×H×D	750×79.5×450
挖孔尺寸 mm W×D	720×425(R0)
天板材質	SCHOTT CERAN陶瓷玻璃
額定電流	Φ160mm:6A Φ180mm:13A
消耗電功率(最大火力段)	3,540W
使用電源	220V/60Hz

## RB-1132H

› IH智慧感應單口爐(附炊飯功能)

NTD. **20,800**



- 智慧單鍵煮飯，滑動式九段火力
- SCHOTT陶瓷玻璃觸控天板

外觀尺寸 mm W×H×D	300×79.5×520
挖孔尺寸 mm W×D	280×507(R0)
天板材質	SCHOTT CERAN陶瓷玻璃
額定電流	13A
消耗電功率(最大火力段)	2,860W
使用電源	220V/60Hz

## RB-2232H

› IH智慧感應雙口爐(附炊飯功能)

NTD. **36,900**



- 智慧單鍵煮飯，滑動式九段火力
- SCHOTT陶瓷玻璃觸控天板

外觀尺寸 mm W×H×D	750×79.5×450
挖孔尺寸 mm W×D	720×425(R0)
天板材質	SCHOTT CERAN陶瓷玻璃
額定電流	16A
消耗電功率(最大火力段)	3,540W
使用電源	220V/60Hz

空気を綺麗にすると心も洗われる  
大胆に子供の頃の夢を追いかけてよう！



**Hood**

• 排油煙機



# Hood Function

## 排油煙機功能

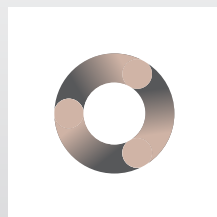

### 延遲自動關機

持續運轉，分解機體內附著油汙，排除環境殘留油煙



### 空氣清新循環功能

以最低速運轉90分鐘，循環室內空氣



熱水器

瓦斯爐

I-H智慧感應爐

排油煙機

烘碗機

廚房設備

飲水設備

# Slider Range Hood Series

## 近吸式排油煙機

近享新生活

吸油排煙更智能

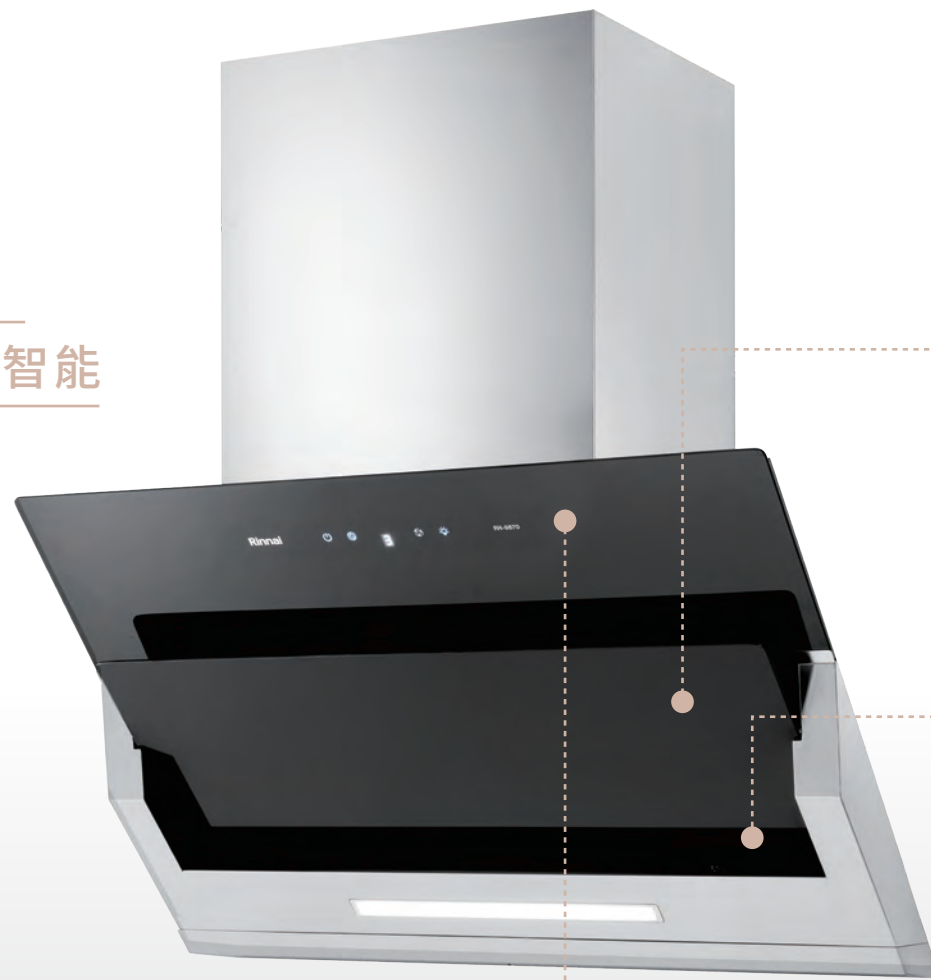

RH-9870

NTD.24,200

型號	RH-9870
外觀尺寸 mm W×H×D	895×505×432
使用電源	110V/60Hz
消耗電功率	300W
一米圓管排風量	22m <sup>3</sup> /min
材質	黑色強化玻璃 SUS#430

## 廚房新型態 排煙更進化

- ✓ DC直流變頻馬達
- ✓ 四方進氣，攏煙範圍加大
- ✓ 黑色鏡面玻璃導流板
- ✓ 不鏽鋼機身，堅固耐用



斜面貼近式吸煙  
大範圍進氣，有效排煙斜面  
導流板設計，油煙不亂跑



美型設計易清潔  
鏡面玻璃導流板，平整易清  
不鏽鋼機身，穩固耐用

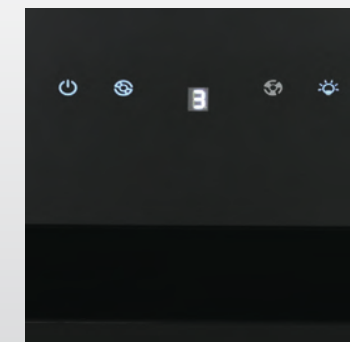

六段風速隨心調整  
DC直流變頻，動力強吸力  
佳，煎煮炒炸都搞定

排風量資料為台灣林內自主測試之數值，  
遵守CNS3805第3.7節規範，僅供參考



# Chimney Hood Series

## 倒T式排油煙機系列



### 守護者小鯊

### 倒T式導流板排油煙機

RH-9128

NTD. **28,400**

型號	RH-9128
外觀尺寸 mm W×H×D	896 x 470-910* x 528
使用電源	110V/60Hz
消耗電功率	175W
一米圓管排風量	17m <sup>3</sup> /min
材質	SUS#430

\*前飾板高度為65mm，鋁管罩可延伸高度為470-910mm



### 業界首座榮獲 節能標章之排油煙機

- ✓ 攏煙聚油 雙「鯊」技術
- ✓ 新一代DC直流變頻馬達
- ✓ 最大風速僅消耗175W



專利導油鰭片構造  
有效引導 不滴油不跑煙



四方進氣  
攏煙範圍加大



超大風量 極小音量  
六段風速吸力佳，  
最小風速音量僅40dB

排風量資料為台灣林內自主測試之數值，  
遵守CNS3805第3.7節規範，僅供參考

## 倒T式排油煙機系列

RH-9191

倒T式智能升降導流設計  
排油煙機(90cm)

NTD.29,550



- 二段式專利智能升降導流板，隨風速大小自動調整
- 新一代DC直流變頻馬達
- 無油網式導流板設計
- 六段風速，四方進氣，有效攏煙
- 導流板設計，容易清潔
- 累計使用20小時提醒清潔功能
- 空氣清新循環功能
- 延遲90秒自動關機功能

型號	RH-9191
外觀尺寸 mm W×H×D	898×598-1045×525
使用電源	110V/60Hz
消耗電功率	300W
一米圓管排風量	21.55m <sup>3</sup> /min
材質	SUS#430

RH-9391R

倒T式4D直吸智能連動  
排油煙機(90cm)

NTD.23,500



需搭配具連動功能瓦斯爐

- 風力隨瓦斯爐火力自動三段變化(亦可依個人習慣手動式六段變化)
- 連動獨立鍵設計，可自行設定與取消
- 延遲90秒自動關機功能
- 隱藏式油杯，四方進氣，吸油有效率，有效排煙
- 低速空氣清新鍵，淨化室內空氣
- 磁吸易拆式導流板，容易清潔，累積使用10小時提醒清潔功能

型號	RH-9391R
外觀尺寸 mm W×H×D	898×503-933×520
與瓦斯爐連動方式	RF射頻
使用電源	110V/60Hz
消耗電功率	306W
一米圓管排風量	15.25m <sup>3</sup> /min
材質	SUS#430

RH-8171/9171

倒T式4D直吸導流設計  
排油煙機(80/90cm)

NTD.18,900/19,100



- 首創亮點風速顯示功能，易於辨識
- 四方進氣，吸油有效率，有效排煙
- 磁吸易拆式導流板，容易清潔
- 低速空氣清新鍵，淨化室內空氣
- 六段風速
- 累積使用10小時提醒清潔功能
- 延遲90秒自動關機功能

型號	RH-8171	RH-9171
外觀尺寸 mm W×H×D	790×503-933×520	898×503-933×520
使用電源	110V/60Hz	
消耗電功率	306W	
一米圓管排風量	15.5m <sup>3</sup> /min	
材質	SUS#430	

## 倒T式排油煙機系列

RH-9390

倒T式4D直吸導流設計  
排油煙機(90cm)

NTD.17,100



- LED藍光按鍵，操作明確
- 四方進氣，吸油有效率，有效排煙
- 磁吸易拆式導流板，容易清潔
- 三段風速
- 累積使用10小時提醒清潔功能
- 延遲90秒自動關機功能

型號	RH-9390
外觀尺寸 mm W×H×D	898×503-933×515
使用電源	110V/60Hz
消耗電功率	306W
一米圓管排風量	15.5m <sup>3</sup> /min
材質	SUS#430

RH-9131(B)/1231(B)

倒T式高質感不銹鋼  
排油煙機(90cm/120cm)

NTD.24,000/27,000



- 不銹鋼觸控
- 抗指紋表面處理
- 易拆鋁合金高密度油網
- 五段風速
- 累積使用30小時提醒清潔功能
- 自動記憶前次模式
- 延遲五分鐘關機

型號	RH-9131(B)	RH-1231(B)
外觀尺寸 mm W×H×D	893×515.2-935×500	1200×515.2-935×500
使用電源	110V/60Hz	
消耗電功率	360W	363W
一米圓管排風量	14.3m <sup>3</sup> /min	
材質	SUS#430 黑色	

RH-9131/1231

倒T式高質感不銹鋼  
排油煙機(90cm/120cm)

NTD.21,100/25,000



- 不銹鋼觸控
- 易拆鋁合金高密度油網
- 五段風速
- 累積使用30小時提醒清潔功能
- 自動記憶前次模式，延遲五分鐘關機

型號	RH-9131	RH-1231
外觀尺寸 mm W×H×D	893×515.2-935×500	1200×515.2-935×500
使用電源	110V/60Hz	
消耗電功率	360W	363W
一米圓管排風量	14.3m <sup>3</sup> /min	
材質	SUS#430 銀色	

RH-9621/1221

倒T式全直流變頻  
排油煙機(90cm/120cm)

NTD.24,400/26,600



- DC變頻渦輪增壓馬達
- 極薄倒T型，時尚簡約
- 全平面玻璃觸控
- 六段風速，高/低速快捷切換
- 記憶風速功能
- 高速省電，低速靜音
- 延遲1-99分鐘自動關機功能

型號	RH-9621	RH-1221
外觀尺寸 mm W×H×D	896×520-960×507	1196×545-985×507
使用電源	110V/60Hz	
消耗電功率	175W	
一米圓管排風量	16.27m <sup>3</sup> /min	
材質	SUS#430	

排風量資料為台灣林內自主測試之數值，遵守CNS3805第3.7節規範，僅供參考



# 倒T式排油煙機系列

RH-9129

› 倒T式完美機深高速馬達  
排油煙機(90cm)

NTD.18,500



- 60公分深，完整吸附油煙
- 鋁質高密度過濾油網
- 三段風速調整
- LED彩色按鍵顯示
- 延遲90秒自動關機功能

型號	RH-9129
外觀尺寸 mm W×H×D	896×545-985×600
使用電源	110V/60Hz
消耗電功率	380W
一米圓管排風量	14.85m <sup>3</sup> /min
材質	SUS#430

深度加大  
適合搭配日本進口爐連烤瓦斯爐



LED彩色電子按鍵 易拆洗過濾油網

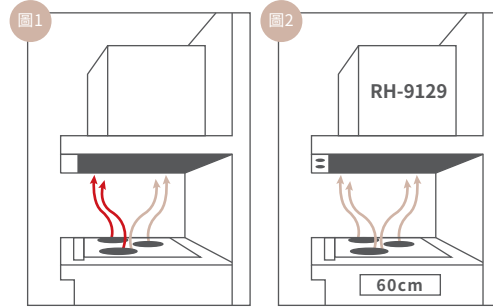

## 完整吸附油煙

一般倒T型排油煙機深度不足  
無法完整吸附嵌入爐+小烤箱機種熱氣  
(如左圖1示意圖之紅色熱氣)  
RH-9129深度達60公分  
可完整吸附油煙與熱氣(如左圖2)

RH-9120

› 倒T式絕美設計高速馬達  
排油煙機(90cm)

NTD.17,000



- 黑色玻璃觸控面板
- 鋁質高密度過濾油網
- 三段風速調整
- 延遲90秒自動關機功能

型號	RH-9120
外觀尺寸 mm W×H×D	896×545-985×507
使用電源	110V/60Hz
消耗電功率	380W
一米圓管排風量	14.85m <sup>3</sup> /min
材質	SUS#430

RH-9029H/1229H

› 倒T式高速馬達排油煙機  
(90cm/120cm)

NTD.13,000/16,600



- 鋁質高密度過濾油網
- 三段風速調整

型號	RH-9029H	RH-1229H
外觀尺寸 mm W×H×D	896×545-985×500	1196×545-985×500
使用電源	110V/60Hz	
消耗電功率	380W	
一米圓管排風量	14.85m <sup>3</sup> /min	
材質	SUS#430	

排風量資料為台灣林內自主測試之數值，遵守CNS3805第3.7節規範，僅供參考

心の日記を交換しよう  
明るく清潔なキッチンで

Chimney Hood



熱水器

瓦斯爐

H智慧感應爐

排油煙機

烘碗機

廚房設備

飲水設備

# Integrated Cooker Hood Series

## 隱藏式排油煙機系列



### 【雙星】雙導流板排油煙機

RH-8320/9320

NTD. 16,300/ 16,800

型號	RH-8320/9320
外觀尺寸 mm W×H×D	891x381* <sup>o</sup> x380
使用電源	110V/60Hz
消耗電功率	380W
一米圓管排風量	15.5m <sup>3</sup> /min
材質	SUS#430

\*前飾板高度為48mm。本機標準出貨為隱藏式安裝，若需倒T安裝，請加購鋁管罩組與固定片，可延伸高度47-91cm

### 「雙」導流板 + 「雙」用安裝



雙面導流 八方進氣

八方進氣  
三段風速調整



雙面安裝 百變廚房

根據環境自由選擇隱藏式  
或倒T式安裝。(倒T安裝須  
加購鋁管罩組與固定片)



折疊式強化玻璃導煙板

全隱藏：不用時收起  
攏油煙：使用時拉開



不鏽鋼導流板

導流板好拆易清潔  
可放洗碗機清洗

排風量資料為台灣林內自主測試之數值，  
遵守CNS3805第3.7節規範，僅供參考



## 隱藏式排油煙機系列

RH-8628/9628

隱藏式全直流變頻排油煙機(80cm/90cm) NTD.17,800/18,100



- DC變頻雙渦輪馬達
- 整機不銹鋼，耐用高質感
- 全平面玻璃觸控
- 折疊式強化玻璃導煙板
- 六段風速，高/低速度快捷切換
- 記憶風速功能
- 高速省電，低速靜音
- 延遲1-99分鐘自動關機功能

型號	RH-8628	RH-9628
外觀尺寸 mm W×H×D	791×185×380	891×185×380
使用電源	110V/60Hz	
消耗電功率	175W	
一米圓管排風量	15.19m <sup>3</sup> /min	
材質	SUS#430	

RH-8790R/9790R

隱藏式智能連動排油煙機(80cm/90cm) NTD.16,500/17,500



需搭配具連動功能瓦斯爐

- 風速隨瓦斯爐火力大小自動三段變化
- 連動獨立鍵設計，可自行設定與取消
- 電子數字風速顯示視窗
- 隱藏式油機，完美搭配廚房櫥櫃設計
- 高速增壓馬達，吸力效果佳
- 延遲60秒自動關機功能
- 整機SUS#430雷射燒焊工藝

型號	RH-8790R	RH-9790R
外觀尺寸 mm W×H×D	795×182×510	895×182×510
與瓦斯爐連動方式	RF射頻	
使用電源	110V/60Hz	
消耗電功率	290W	
一米圓管排風量	13.64m <sup>3</sup> /min	
材質	SUS#430	

RH-8126E/9126E

隱藏式電熱除油排油煙機(80cm/90cm) NTD.12,700/13,000



- 超薄設計
- 前緣圓角設計
- 雙渦輪
- 電熱除油
- LED彩色按鍵
- 延遲90秒自動關機功能

型號	RH-8126E	RH-9126E
外觀尺寸 mm W×H×D	791×185×510	891×185×510
使用電源	110V/60Hz	
消耗電功率	240W	
一米圓管排風量	13.66m <sup>3</sup> /min	
材質	SUS#430	

RH-8170E/9170E

隱藏式專利設計電熱除油排油煙機(80cm/90cm) NTD.9,100/9,500



- 全隱藏式
- 抽拉式強化玻璃導煙板控制機器開關
- 首創LED藍光投射導煙板
- 專利智慧型電熱除油
- 專利滑蓋，掀蓋輕巧
- 雙渦輪

型號	RH-8170E	RH-9170E
外觀尺寸 mm W×H×D	795×230×320-350	895×230×320-350
使用電源	110V/60Hz	
消耗電功率	165W	
一米圓管排風量	13.24m <sup>3</sup> /min	
材質	白色烤漆	

## 隱藏式排油煙機系列

RH-8127/9127

隱藏式超薄設計電熱除油排油煙機(80cm/90cm) NTD.9,000/9,400



- 超薄型
- 智慧型電熱除油
- 折疊式強化玻璃導煙板
- 雙渦輪

型號	RH-8127	RH-9127
外觀尺寸 mm W×H×D	791×185×380	891×185×380
使用電源	110V/60Hz	
消耗電功率	240W	
一米圓管排風量	13.66m <sup>3</sup> /min	
材質	白色烤漆	

RH-8370/9370

隱藏/全隱藏雙用安裝排油煙機(80cm/90cm) NTD.8,000/8,200



- 黑色玻璃前飾板
- 下嵌式按鍵操作部
- 二段風速調整
- 滑軌式抽拉玻璃導煙板
- 雙用安裝設計

型號	RH-8370	RH-9370
外觀尺寸 mm W×H×D	795×215×320	895×215×320
使用電源	110V/60Hz	
消耗電功率	160W	
一米圓管排風量	13m <sup>3</sup> /min	
材質	白色烤漆	

RH-8079E/9079E

隱藏式強化玻璃導煙設計排油煙機(80cm/90cm) NTD.7,300/7,500



- 超薄鋁合金前飾板
- 抽拉式強化玻璃導煙板
- 雙渦輪
- 排風管另購

型號	RH-8079E	RH-9079E
外觀尺寸 mm W×H×D	795×180×380	895×180×380
使用電源	110V/60Hz	
消耗電功率	165W	
一米圓管排風量	14.15m <sup>3</sup> /min	
材質	白色烤漆	

排風量資料為台灣林內自主測試之數值，遵守CNS3805第3.7節規範，僅供參考

## 深罩式排油煙機系列

RH-8036AS/9036AS

› 深罩式蒸氣水洗  
排油煙機(80cm/90cm) NTD.18,500/18,800



- 獨家135度高溫蒸氣除油，環保清潔
- 觸控按鍵操作，6段風速調整
- 髮絲紋不鏽鋼，一體成型無接縫外觀
- 延遲自動關機功能
- 搭配櫥櫃設計，美觀大方

型號	RH-8036AS	RH-9036AS
外觀尺寸 mm W×H×D	794×201×562	894×201×562
使用電源	110V/60Hz	
消耗電功率	220W (蒸氣除油700W)	
一米圓管排風量	14.32m <sup>3</sup> /min	
材質	SUS#430 鍍鋅板頂部	

RH-8178/9178

› 深罩式全直流變頻  
排油煙機(80cm/90cm) NTD.18,600/19,100



- 機體不銹鋼，耐用高質感
- 觸控介面
- 變頻馬達排煙效果佳
- 五段風速
- 高速省電，低速靜音
- 低速空氣清新快捷鍵
- 延遲90秒自動關機功能

型號	RH-8178	RH-9178
外觀尺寸 mm W×H×D	793×330×560	893×330×560
使用電源	110V/60Hz	
消耗電功率	250W	
一米圓管排風量	17.98m <sup>3</sup> /min	
材質	SUS#430	

RH-8025A/9025A

› 深罩式電熱除油  
排油煙機(80cm/90cm) NTD.11,140/11,660



- 電熱除油功能
- 雙渦輪，吸力佳

型號	RH-8025A	RH-9025A
外觀尺寸 mm W×H×D	790×366×526	890×366×526
使用電源	110V/60Hz	
消耗電功率	240W	
一米圓管排風量	14.48m <sup>3</sup> /min	
材質	SUS#430	

RH-7033S/8033S/9033S

› 深罩式水洗電熱除油排油煙機(70cm/80cm/90cm) NTD.11,400/11,700/12,100



- 自動清洗功能
- 電熱除油功能
- 延遲5-20分鐘自動關機功能

型號	RH-7033S	RH-8033S	RH-9033S
外觀尺寸 mm W×H×D	710×330×574	794×330×574	894×330×574
使用電源	110V/60Hz		
消耗電功率	175W		
一米圓管排風量	13.41m <sup>3</sup> /min		
材質	SUS#430		

## 深罩式排油煙機系列

RH-8035S/9035S

› 深罩式高速馬達  
排油煙機(80cm/90cm) NTD.9,700/10,000



- 高速馬達
- 三段風速
- 無油網式設計
- 集油槽方便拆卸清理

型號	RH-8035S	RH-9035S
外觀尺寸 mm W×H×D	790×356×560	890×356×560
使用電源	110V/60Hz	
消耗電功率	445W	
一米圓管排風量	14.25m <sup>3</sup> /min	
材質	SUS#430	

RH-8190/9190

› 深罩式高速馬達  
排油煙機(80cm/90cm) NTD.9,000/9,300



- 深罩式集煙範圍廣
- 高速馬達，吸力強勁
- 無油網式設計
- 集油槽方便拆卸清理

型號	RH-8190	RH-9190
外觀尺寸 mm W×H×D	795×370×561	895×370×561
使用電源	110V/60Hz	
消耗電功率	315W	
一米圓管排風量	14.4m <sup>3</sup> /min	
材質	SUS#430	

RH-7176S/8176S/9176S

› 圓弧式典雅輕巧排油煙機  
(70cm/80cm/90cm) NTD.6,920/7,140/7,430



- 雙渦輪，雙馬達
- 典雅造型，輕巧易清

型號	RH-7176S	RH-8176S	RH-9176S
外觀尺寸 mm W×H×D	710×208×565	790×208×565	890×208×565
使用電源	110V/60Hz		
消耗電功率	200W		
一米圓管排風量	13.35m <sup>3</sup> /min		
材質	SUS#430		

排風量資料為台灣林內自主測試之數值，遵守CNS3805第3.7節規範，僅供參考



自分の為の時間をつくる  
毎日のリラックスタイム

**DISH  
DRYER**

• 烘碗機



# Dish Dryer Series

## 烘碗機系列



### 生活更淨化

烘乾溫度最高可達60°C，  
食得更安心

### 滑軌抽取設計

好拉易抽，輕鬆不費力

\*落地式烘碗機需搭配櫥櫃安裝，嚴禁當獨立烘碗機使用，以免危險。



熱水器

瓦斯爐

I H 智慧感應爐

排油煙機

烘碗機

廚房設備

飲水設備



## 落地式烘碗機

RKD-5032S/6032S

落地式臭氧殺菌烘碗機 (50cm/60cm) NTD.18,600/19,100



- 嵌入式設計
- 黑色玻璃觸控面板
- 觸控面板、時間顯示
- 內嵌式把手
- 自動/手動烘乾功能切換
- 三段自動烘乾時間
- 11-99分鐘手動調整烘乾設定

形式	落地式(雙門抽屜)	
型號	RKD-5032S	RKD-6032S
外觀尺寸 mm W×H×D	498×700×500	598×700×500
使用電源	110V/60Hz	
消耗電功率	350W	
烘乾方式	PTC熱風循環	
外桶身材質	黑色烤漆	
內膽材質	SUS#430	
殺菌方式	臭氧殺菌	

RKD-5035S/6035S

落地式臭氧殺菌烘碗機 (50cm/60cm) NTD.19,600/19,800



- 嵌入式設計
- 門板與把手可搭配櫥櫃
- 靜音滾珠滑軌
- 三段自動烘乾時間

形式	落地式(嵌門式)	
型號	RKD-5035S	RKD-6035S
外觀尺寸 mm W×H×D	496×700×500	596×700×500
使用電源	110V/60Hz	
消耗電功率	350W	
烘乾方式	PTC熱風循環	
外桶身材質	黑色烤漆	
內膽材質	SUS#430	
殺菌方式	臭氧殺菌	

RKD-5030S/6030S

落地式臭氧殺菌烘碗機 (50cm/60cm) NTD.14,800/15,300



- 黑色強化玻璃門板
- 觸控面板、時間顯示
- 自動/手動烘乾功能切換
- 滑軌帶動雙層碗籃架
- 三段自動烘乾時間
- 11-99分鐘手動調整烘乾設定

形式	落地式(玻璃門板)	
型號	RKD-5030S	RKD-6030S
外觀尺寸 mm W×H×D	498×700×500	598×700×500
使用電源	110V/60Hz	
消耗電功率	350W	
烘乾方式	PTC熱風循環	
外桶身材質	ABS+黑色烤漆+黑色強化玻璃+SUS#430	
內膽材質	SUS#430	
殺菌方式	臭氧殺菌	

RKD-4553(P)/5053(P)/6053(P)

落地式臭氧殺菌烘碗機 (45cm/50cm/60cm) NTD.15,500



- 雙門抽屜結構
- 日本溫控系統
- 滾輪滑軌
- 抽屜可整組取出，方便清理
- 液晶顯示操作面板
- 鏡面玻璃面板

形式	落地式(雙門抽屜)		
型號	RKD-4553(P)	RKD-5053(P)	RKD-6053(P)
外觀尺寸 mm W×H×D	447×697×520	497×697×520	597×697×520
使用電源	110V/60Hz		
消耗電功率	320W (440max)		
烘乾方式	PTC熱風循環		
外桶身材質	ABS		
內膽材質	SUS#304		
殺菌方式	臭氧殺菌		

## 懸掛式烘碗機

RKD-186S/196S系列

懸掛式臭氧殺菌烘碗機 (80cm/90cm) NTD.11,000/11,500



- 鏡面玻璃面板
- 快拆門板設計
- 隱藏式抹布桿
- 開門斷電，門板開啟停止運轉
- 碗架加粗設計 (材質:SUS#304)
- 隱藏式按鍵，一鍵啟動烘乾、臭氧抑菌

形式	懸掛式烘碗機(全平面鏡面)	
型號	RKD-186S(B)/(Y)	RKD-196S(B)/(Y)
外觀尺寸 mm W×H×D	798×400×320	898×400×320
使用電源	110V/60Hz	
消耗電功率	280W (400max)	
烘乾方式	PTC熱風循環	
外桶身材質	ABS+烤漆(黑色/銀色)	
內膽材質	SUS#430(底盤:PP聚丙烯)	
殺菌方式	臭氧殺菌	

RKD-360/380/390系列

懸掛式熱風循環烘碗機 (60cm/80cm/90cm) NTD.8,015/8,160/8,730/9,015



- 雙色LED顯示按鍵
- 機體下方加裝PL燈照明
- 壁掛式配件(選配品)
- 三段自動烘乾時間

形式	懸掛式(白色外觀)			
型號	RKD-360(W)	RKD-380(W)	RKD-390(W)	RKD-390S(W)
外觀尺寸 mm W×H×D	598×397×327	798×397×327	898×397×327	
使用電源	110V/60Hz			
消耗電功率	280W (440max)			
烘乾方式	PTC熱風循環			
外桶身材質	白色烤漆			
內膽材質	SUS#430(底盤:PP聚丙烯)			
殺菌方式	W型:無殺菌/SW型:臭氧殺菌			

RKD-182SL(Y)/192SL(Y)

懸掛式臭氧殺菌烘碗機 (80cm/90cm) NTD.9,450/9,750



- 鏡面易拆門板設計
- 液晶顯示操作面板
- 機體下方加裝LED燈照明
- 抹布桿設計
- 三段自動烘乾時間

形式	懸掛式(液晶顯示)	
型號	RKD-182SL(Y)	RKD-192SL(Y)
外觀尺寸 mm W×H×D	798×400×320	898×400×320
使用電源	110V/60Hz	
消耗電功率	280W (400max)	
烘乾方式	PTC熱風循環	
外桶身材質	ABS+銀色烤漆	
內膽材質	SUS#430(底盤:PP聚丙烯)	
殺菌方式	臭氧殺菌	

RKD-180UVL(W)/190UVL(W)

懸掛式UV殺菌烘碗機 (80cm/90cm) NTD.8,215/8,360



- 機體下方加裝LED燈照明
- 抹布桿設計
- 四段自動烘乾時間

形式	懸掛式	
型號	RKD-180UVL(W)	RKD-190UVL(W)
外觀尺寸 mm W×H×D	798×400×320	898×400×320
使用電源	110V/60Hz	
消耗電功率	280W (400max)	
烘乾方式	PTC熱風循環	
外桶身材質	ABS	
內膽材質	SUS#430(底盤:PP聚丙烯)	
殺菌方式	紫外線殺菌	



小さな変化で  
生活に新たな息吹を



**HOME  
APPLIANCES**

• 厨房設備



# Home Appliances Series

## 廚房設備系列



輕鬆操作  
料理方便，簡單省時



大容量設計  
多道料理一次搞定，  
聚會不用愁



食物原味  
真實呈現  
蒸烤料理方式保留  
食材原味營養



無油煙  
優雅廚房  
嵌入設計，簡潔美觀



多種料理模式  
內建多項烹調模式，  
適合料理新手



機能美觀  
CP值高，  
兼具時尚與功能



熱水器

瓦斯爐

IH智慧感應爐

排油煙機

烘碗機

廚房設備

飲水設備

# Built-In Steamer Series

「原汁原味 蒸實呈現」

## 嵌入式電蒸爐系列

嵌入式設計

時尚玻璃觸控面板  
搭配廚櫃收納



### 精準補水控制

水量不夠自動補水  
保持蒸煮時適當水量  
鎖住食材原味



### 料理方便快捷

多層放置蒸煮  
高溫蒸氣迅速蒸透食材  
大容量水箱  
可連續蒸煮90分鐘

RBS-4880

› 嵌入式電蒸爐

NTD.50,000



- 智慧玻璃觸控面板
- 多種加熱模式
- 精準補水設計
- 大容量水箱，長時間蒸煮也適合
- 30L容量，適合一般家庭蒸煮使用

外觀尺寸 mm W×H×D	595x455x470
使用電源	220V/60Hz
消耗電功率W	1600W
額定容差及偏差(L)	30±3
溫度設定範圍	30~100°C
淨重(kg)	22.5
加熱模式	7種加熱模式+解凍、發酵、除垢
水箱容量	1200ml(支援連續蒸煮90分鐘)

# Built-In Oven Series

「3D熱風 烘烤入味」

## 嵌入式電烤箱系列

嵌入式設計

時尚玻璃觸控面板  
搭配廚櫃收納



### 自動旋轉烤叉

SUS #304材質  
大體積食材烤色更均勻  
懸空旋轉不沾染多餘油脂

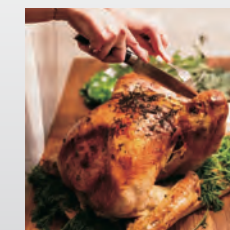

### 360°熱風烘烤

上下火雙向加熱  
2400W大功率  
受熱均勻更入味

RBO-6680

› 嵌入式電烤箱

NTD.27,000



- 智慧玻璃觸控面板
- 多種加熱模式
- 3D熱風循環，食材更入味
- 上下火雙向加熱，受熱均勻
- 56L容量，適合一般家庭使用

外觀尺寸 mm W×H×D	595x595x550
使用電源	220V/60Hz
消耗電功率W	2400W
額定容差及偏差(L)	56±3
溫度設定範圍	50~240°C
淨重(kg)	33
加熱模式	9種加熱模式+解凍功能
配件	自動旋轉烤叉(材質SUS#304) 烤架(材質SUS#304)



# Rice Cooker Cabinet

## 炊飯器收納櫃系列

美觀收納好搭配

炊飯美味零時差



RVD-6010

炊飯器收納櫃

NTD.16,500



- 嵌入式設計時尚美觀，方便規劃整體廚房
- 表面防指紋處理，美觀易清潔
- LED冷光觸控面板，操作簡單人性化
- 無段式鉸鏈設計，開門關門省力靜音
- 內部搭載橫流扇，與炊飯鍋同步作動
- 智慧型電子IC抽風，有效排除水蒸氣

外觀尺寸 mm W×H×D	597×593×542
挖孔尺寸 mm W×D	560×590×550
內部容量尺寸 mm W×H×D	470×390×440
	適用高度39cm以內電鍋
內桶材質	SUS#430
使用電源	110V/60Hz
面板材質	強化黑玻璃+髮絲紋SUS#430
托盤材質	SUS#430
托盤承重	16kg
消耗電功率	16W(不含電鍋)

少  
し  
の  
工  
夫  
で  
上  
品  
な  
生  
活  
を  
楽  
し  
め  
る

HOME  
APPLIANCES



熱水器

瓦斯爐

H智慧感應爐

排油煙機

烘碗機

廚房設備

飲水設備



透き通った水は  
あなたのみずみずしい笑顔の様に  
私の心に滲み入る



**WATER PURIFIERS  
AND RELEVANT EQUIPMENT**

• 飲水設備



# Water Purifiers And Relevant Equipment Function

## 飲水設備功能



### 廚下型安裝

節省空間，擁有更時尚簡約的料理環境



### 滿足各種 飲水溫度

冰冷熱三段溫度，  
一鍵出水隨時飲用



### 多重安全把關 健康飲水更安心

內建紫外線殺菌模組，  
飲用冰、冷水更放心  
單/雙/三道式濾心，可根據  
水質及使用需求自由挑選  
符合NSF食品級材質濾材  
通過台灣水質測試



### 省電節能 愛地球

三段節能時間設定，長時  
間外出好省電



# Under Sink Water Purifier Series

「節省空間 美觀不染塵」

## 廚下安裝型淨水器系列



RWP-FA3  
雙效型中空絲膜

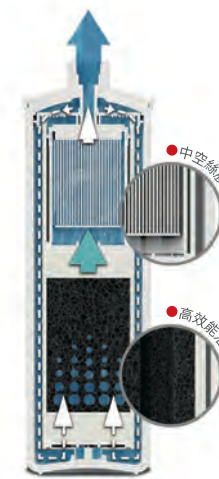

高效除菌

利用中空絲膜濾心0.1微米極細小孔徑，可阻擋大腸桿菌、沙門氏菌、霍亂菌，高效去除99%細菌



RWP-FA1  
複合式PP活性炭

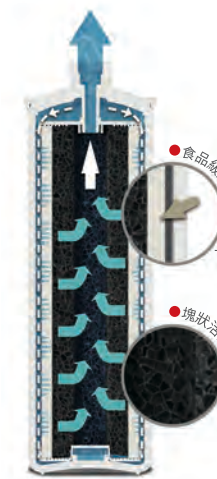

基礎濾淨

利用PP活性炭5微米過濾孔徑，有效阻擋進水源的泥沙、鐵銹、雜質、餘氯



RWP-FA2  
無鈉離子交換樹脂

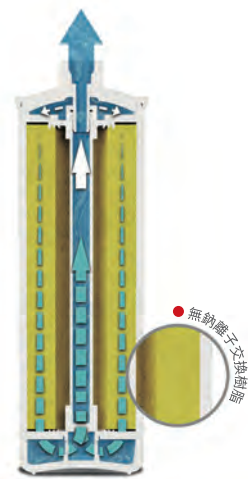

進階軟水

利用無鈉離子交換樹脂去除石灰質、重金屬保留水中有益礦物質。透過鈣鎂離子交換，降低水中硬度，有效軟化水質



### 高效濾淨 健康飲水

開水即濾，減少儲水造成的二次污染  
符合NSF食品級材質濾材，濾材通過台灣水質測試



### 免插電

適合大部分安裝環境  
可裝於櫥櫃壁掛  
節省安裝空間



### 液晶顯示更換濾心提醒

每道濾心獨立顯示  
更換週期到達時，蜂鳴器提醒更換



### 更換濾心輕鬆省時

不需工具，單手即能更換  
可另購濾心替換套組

### 安裝建議

二道、三道式淨水器，建議將「複合式PP活性炭」安裝於「無鈉離子交換樹脂」之後，利用活性炭吸附樹脂可能釋出的細微鈉離子  
若將「複合式PP活性炭」安裝於第一道亦不影響水質，敬請安心



搭配  
SUS304  
不鏽鋼出水龍頭



# 淨水器

## RWP-F100

### > 廚下型單道式淨水器 (含龍頭)

NTD. **7,500**



- 基礎濾淨
- 蜂鳴器主動提醒更換濾心
- SUS#304不銹鋼出水龍頭
- 開水即濾
- 濾心材質符合NSF標準
- 通過台灣水質測試
- 濾心建議替換週期6個月 (依各地自來水不同略有差異)

本體尺寸 mm W×H×D	97x360x116
適用水壓	2.0~5.0 Kg/cm2
適用水溫範圍	40°C以下
出水量	1.8~3.7L/min±10% (水壓2.0~5.0Kg/cm2)
計時器電源	3號(AA)1.5V 鹼性電池2顆
建議安裝順序(進水→出水) ①	RWP-FA1 複合式PP活性碳
瓶身材質	食品級PP
出水龍頭材質	SUS#304
安裝方式	廚下型壁掛式

### RWP-FA1

複合式PP活性碳濾心

NTD. **1,800**



濾心建議替換週期	6個月
適用型號	RWP-F100 單道式淨水器 RWP-F200 雙道式淨水器(第二道濾心) RWP-F300 三道式淨水器(第三道濾心)

### RWP-FC100

單道式淨水器濾心替換組

NTD. **3,200**



建議適用型號	RWP-F100
濾心建議替換週期	6個月
內容物	RWP-FA1 複合式PP活性碳濾心(2入)

## RWP-F200

### > 廚下型雙道式淨水器 (含龍頭)

NTD. **9,600**



- 基礎濾淨-進階軟水
- 蜂鳴器主動提醒更換濾心
- SUS#304不銹鋼出水龍頭
- 開水即濾
- 濾心材質符合NSF標準
- 通過台灣水質測試
- 濾心建議替換週期6個月 (依各地自來水不同略有差異)

本體尺寸 mm W×H×D	194x360x116
適用水壓	2.0~5.0 Kg/cm2
適用水溫範圍	40°C以下
出水量	1.8~3.7L/min±10% (水壓2.0~5.0Kg/cm2)
計時器電源	3號(AA)1.5V 鹼性電池4顆
建議安裝順序(進水→出水) ①	RWP-FA2 無鈉離子交換樹脂
建議安裝順序(進水→出水) ②	RWP-FA1 複合式PP活性碳
瓶身材質	食品級PP
出水龍頭材質	SUS#304
安裝方式	廚下型壁掛式

### RWP-FA2

無鈉離子交換樹脂濾心

NTD. **1,300**



濾心建議替換週期	6個月
適用型號	RWP-F200 雙道式淨水器(第二道濾心) RWP-F300 三道式淨水器(第三道濾心)

### RWP-FC200

雙道式淨水器濾心替換組

NTD. **5,200**



建議適用型號	RWP-F200
濾心建議替換週期	6個月
內容物	RWP-FA1 複合式PP活性碳濾心(2入) RWP-FA2 無鈉離子交換樹脂濾心(2入)

## RWP-F300

### > 廚下型三道式淨水器 (含龍頭)

NTD. **13,500**



- 基礎濾淨-進階軟水-高效除菌
- 蜂鳴器主動提醒更換濾心
- SUS#304不銹鋼出水龍頭
- 開水即濾
- 濾心材質符合NSF標準
- 通過台灣水質測試
- 濾心建議替換週期6-24個月 (依各地自來水不同略有差異)

本體尺寸 mm W×H×D	291x360x116
適用水壓	2.0~5.0 Kg/cm2
適用水溫範圍	40°C以下
出水量	1.8~3.7L/min±10% (水壓2.0~5.0Kg/cm2)
計時器電源	3號(AA)1.5V 鹼性電池6顆
建議安裝順序(進水→出水) ①	RWP-FA2 無鈉離子交換樹脂
建議安裝順序(進水→出水) ②	RWP-FA1 複合式PP活性碳
建議安裝順序(進水→出水) ③	RWP-FA3 雙效型中空絲膜
瓶身材質	食品級PP
出水龍頭材質	SUS#304
安裝方式	廚下型壁掛式

### RWP-FA3

雙效型中空絲膜濾心

NTD. **2,700**



濾心建議替換週期	24個月
適用型號	RWP-F300 三道式淨水器(第三道濾心)

### RWP-FC300

三道式淨水器濾心替換組

NTD. **13,000**



建議適用型號	RWP-F300
濾心建議替換週期	RWP-FA1 / 6個月 RWP-FA2 / 6個月 RWP-FA3 / 24個月
內容物	RWP-FA1 複合式PP活性碳濾心(4入) RWP-FA2 無鈉離子交換樹脂濾心(4入) RWP-FA3 雙效型中空絲膜濾心(1入)

# Under Sink Water Dispenser Series

「電子觸控 隨取隨用」

## 廚下型飲水機系列



### 節省空間

- 入水源與主機安裝於櫥櫃下，節省空間，美觀不染塵



### 安全設計

- 安全鎖設計／防止長輩或小孩誤觸受傷
- 熱水延遲出水設計／取用熱水時，延遲3秒再出水，防止燙傷
- 連續出水60秒暫停出水／防止溢出
- SUS#304高品質／不銹鋼冷熱缸體

### 安心飲用

- 內建紫外線殺菌模組，飲用冷水、冰水更安心



### 智慧設計

- 電子觸控龍頭／操作板與出水龍頭分離設計，不易受熱水蒸氣影響，龍頭防導電，安全耐用
- 出水龍頭可150°廣幅旋轉／方便取用
- 三段節能時間設定／節能時保溫60°C，省電不浪費



### 即時飲用

- 隨時取用熱水／節省手動煮水時間及補水困擾，也提升安全性
- 3.5L大容量熱缸設計／滿足一家人所需水量
- 自動加熱機制／熱水未達85°C不出水，確保用水品質
- 冷熱水溫獨立出水／不因連續用水影響出水溫



RWP-H200



RWP-H300



# 飲水機

## RWP-H200

### > 觸控式廚下型飲水機 - 冷熱雙溫型 NTD.29,800



- 電子觸控龍頭操作部水路電路分離
- 操作部材質防導電材質確保安全
- 熱水安全鎖設計
- 三段節能時間設定
- 連續出水60秒暫停出水
- SUS#304不鏽鋼冷熱缸體
- 內建紫外線殺菌，飲用冷水更安心

外觀尺寸 mm W×H×D	190×420×315
電壓	110V/60Hz
容量	熱開水 3.5L
功率	總功率 750W 熱水 750W
重量(淨重)	7kg
適用水壓	最小進水水壓 0.7kg/cm <sup>2</sup> ，最大進水水壓不可超過 5kg/cm <sup>2</sup>
紫外線殺菌	UV 紫外線殺菌模組，建議更換年限為2年
安全裝置	全系列搭載過載安全保險絲
出水溫度限制	熱水未達85°C不出水

\*禁止搭配附加壓馬達淨水器為進水源，以免損害本機壽命

## RWP-H300

### > 觸控式廚下型飲水機 - 冰冷熱三溫型 NTD.39,800



- 電子觸控龍頭操作部水路電路分離
- 操作部材質防導電材質確保安全
- 熱水安全鎖設計
- 三段節能時間設定
- 連續出水60秒暫停出水
- SUS#304不鏽鋼冷熱缸體
- 內建紫外線殺菌，飲用冷、冰水更安心

外觀尺寸 mm W×H×D	260×420×425
電壓	110V/60Hz
容量	熱開水 3.5L / 冰開水 1.3L
功率	總功率 870W 熱水 750W 冰水120W
重量(淨重)	16kg
適用水壓	最小進水水壓 0.7kg/cm <sup>2</sup> ，最大進水水壓不可超過 5kg/cm <sup>2</sup>
紫外線殺菌	UV 紫外線殺菌模組，建議更換年限為2年
安全裝置	全系列搭載過載安全保險絲
出水溫度限制	熱水未達85°C不出水，冰水超過30°C不出水

\*禁止搭配附加壓馬達淨水器為進水源，以免損害本機壽命

澄んだ水で一息  
そして再出発

WATER  
PURIFIERS  
AND RELEVANT  
EQUIPMENT



# 熱水器安裝尺寸圖 (單位mm)

RUA-C1630WF

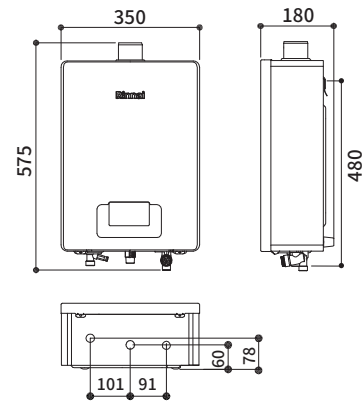

RUA-C1620WF

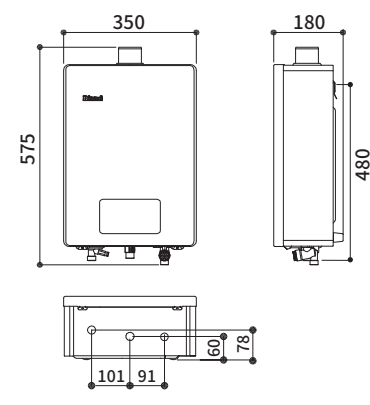

RUA-C1628WF

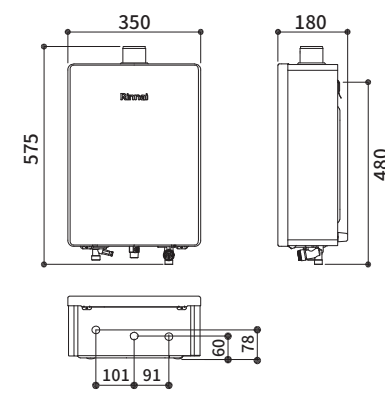

RUA-C1600WF/C1300WF

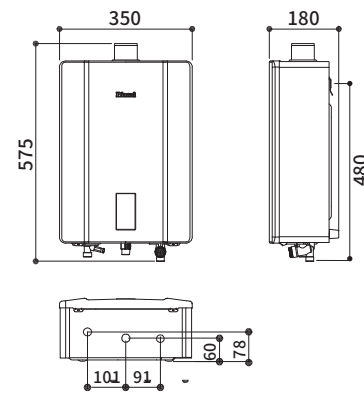

RUA-1200WF

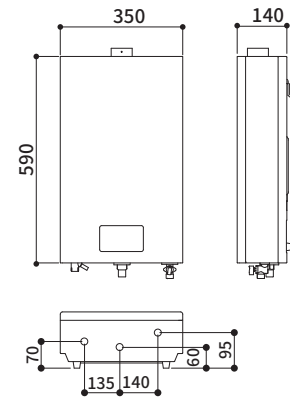

RCS-7TW

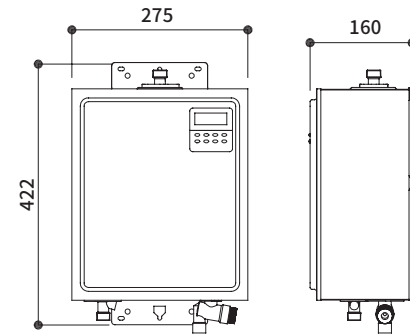

RU-1062RFN/1262RFN

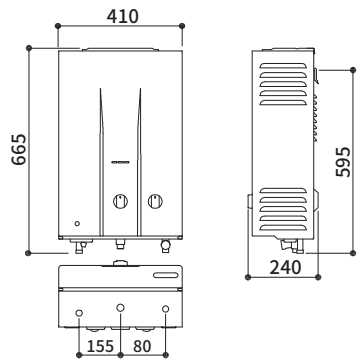

RU-1062RF/1262RF

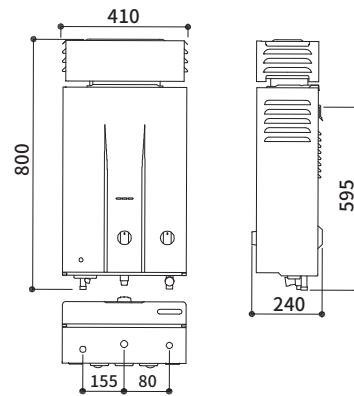

RU-A1021RFN/A1221RFN

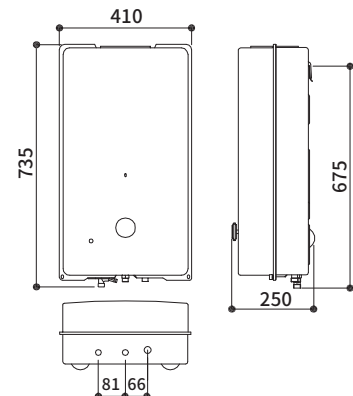

RU-A1021RF/A1221RF

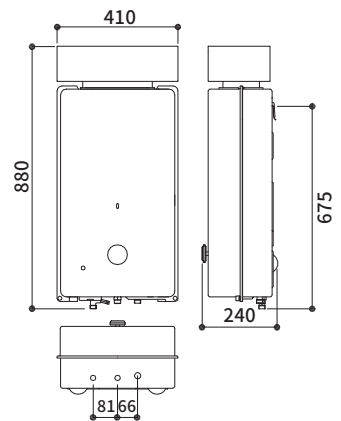

# 熱水器安裝尺寸圖 (單位mm)

RIS-0081B/RIS-0081W

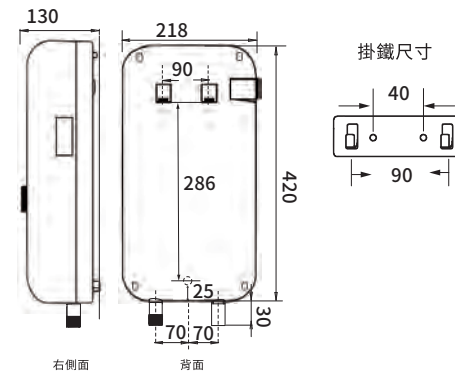

REH-0864/1264/1564

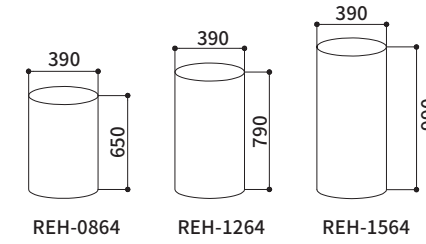

REH-2064/3065/5064

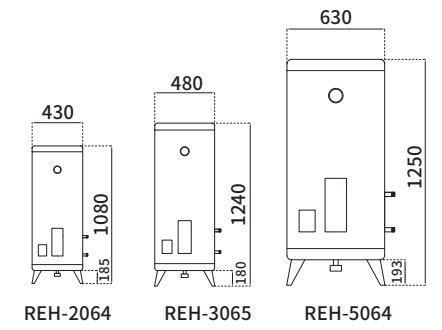



# 瓦斯爐安裝尺寸圖 (單位mm)

檯面式瓦斯爐安裝圖所示高度，為瓦斯入口到檯面(流理台)之高度。

RB-M2720G(B)      RB-M2710G(B)/RB-M2700G(B)      RB-M2620G(B)

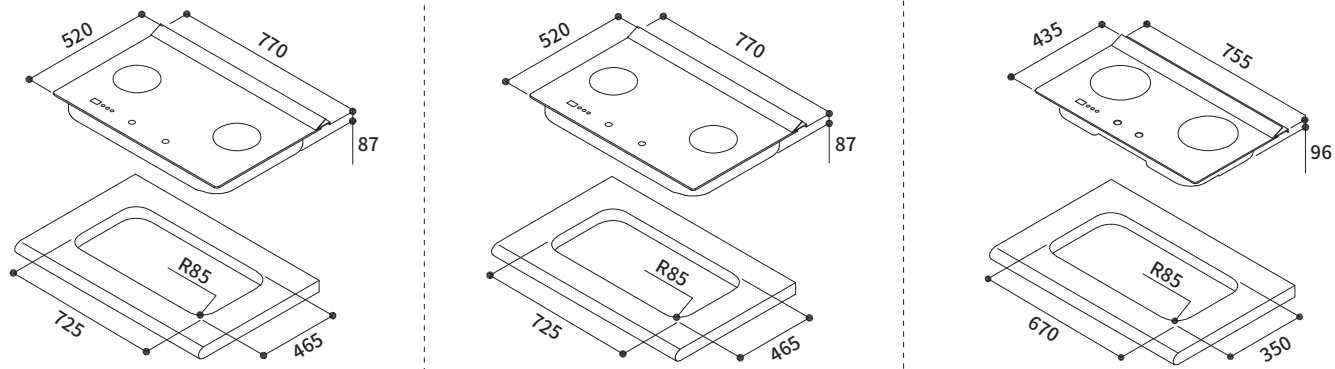

RB-M2610G(B)/RB-M2600G(B)      RB-F219G(G)(CW)(P)/RB-F2610G(K)      RB-37F

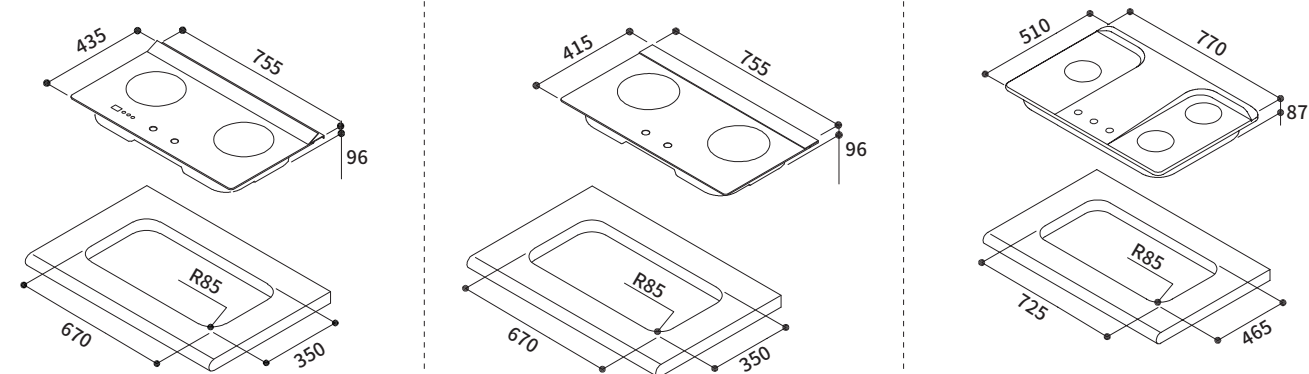

RB-27F      RB-26GF(B)      RB-26F

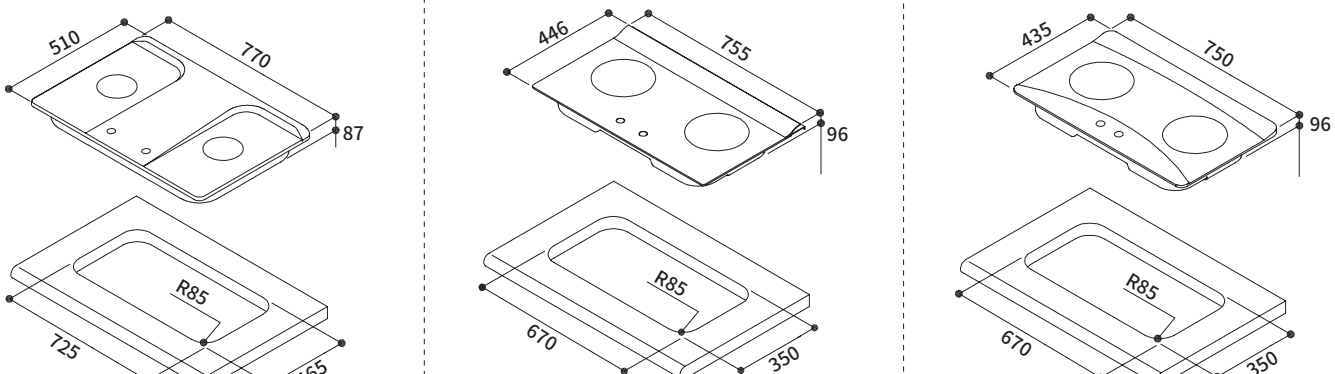

RB-F212G(B)      RB-F312G(B)      RB-F2620G(B)

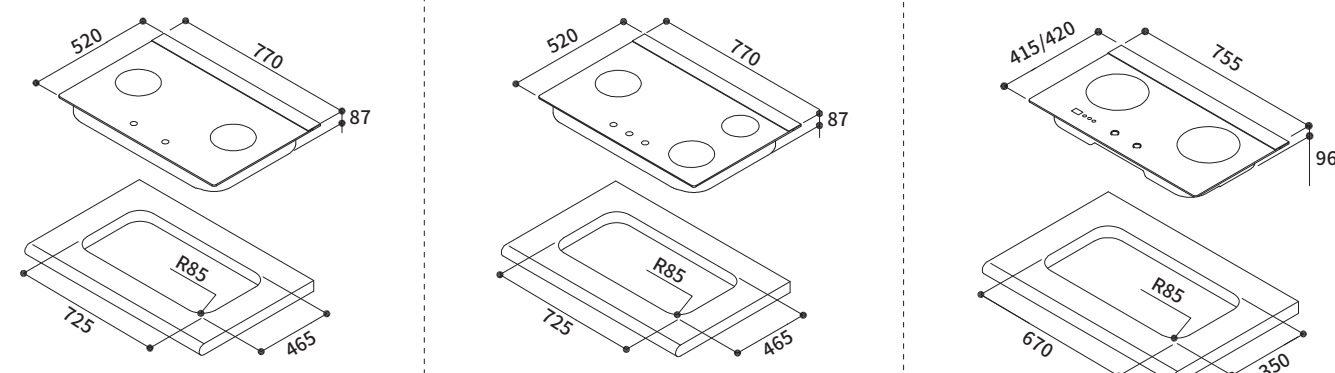

# 瓦斯爐安裝尺寸圖 (單位mm)

RB-F2720G(B)      RB-F218G(B)      RBTS-271GF(B)

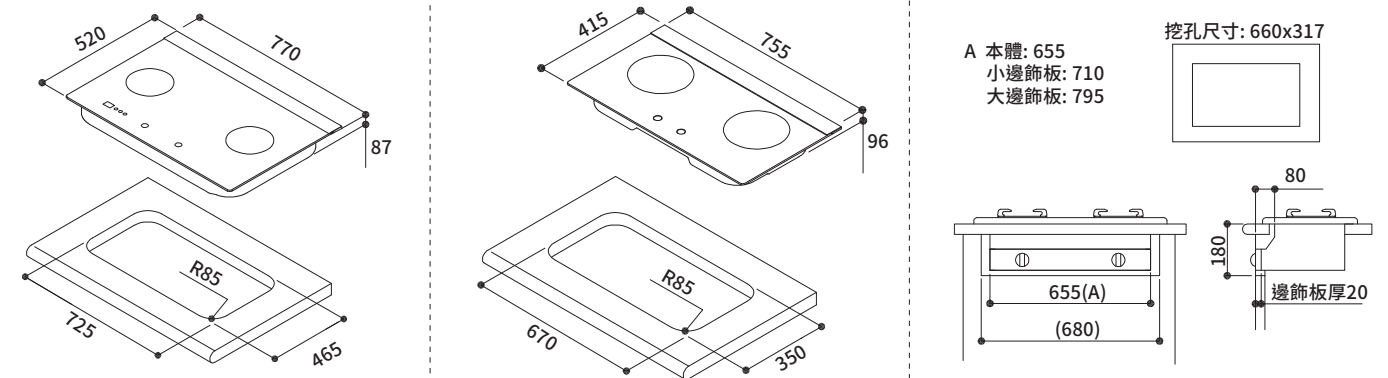

RB-201GN(B)      RB-N100G(B)      RB-N312G(B)

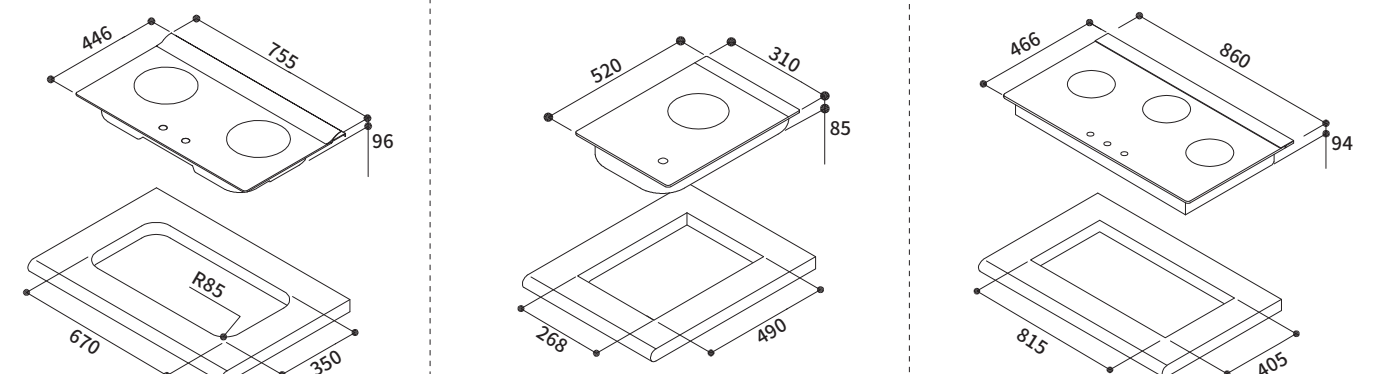

RB-N212G(B)      RB-N2620G(B)      RB-N218G(B)

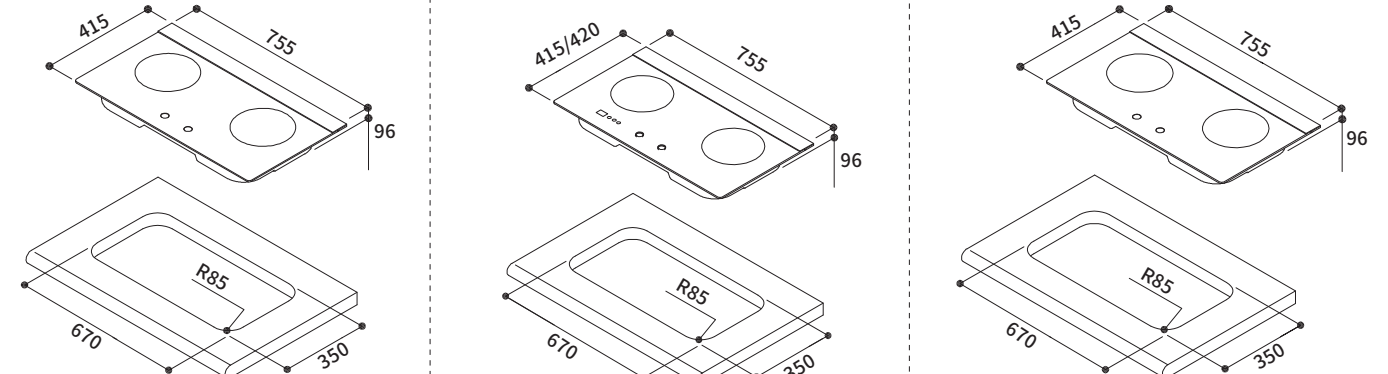

RB-N201S      RBTS-N201G(B)      RBTS-N201S/N201W

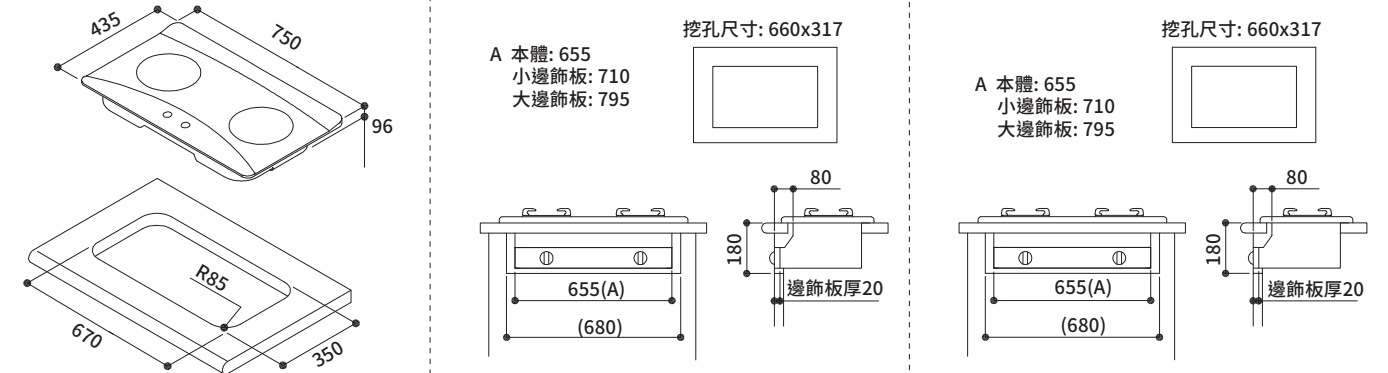

# 瓦斯爐安裝尺寸圖 (單位mm)

檯面式瓦斯爐安裝圖所示高度，為瓦斯入口到檯面(流理台)之高度。

RTS-N201S      RB-Q230G(B)      RBTS-Q230G(B)

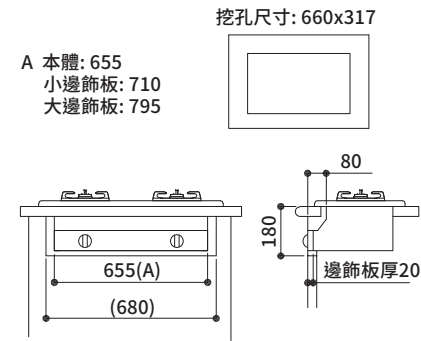
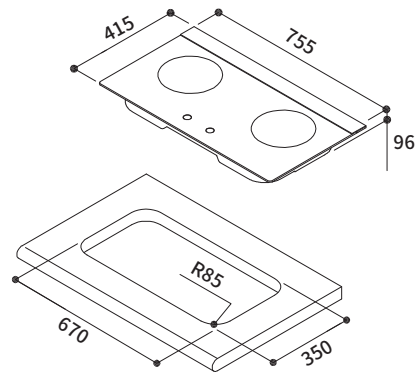
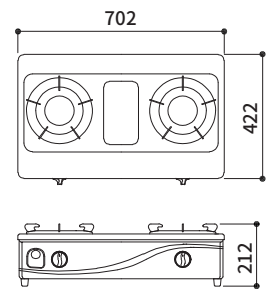

RTS-Q230G(B)      RTS-Q230S      RB-S2630G(B)

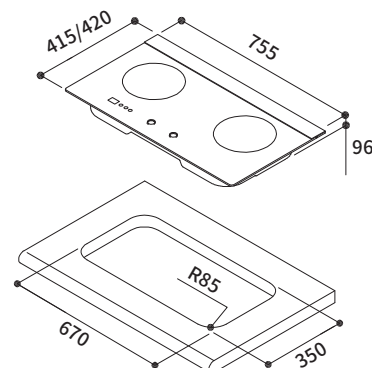
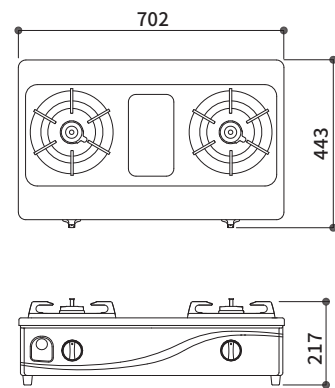
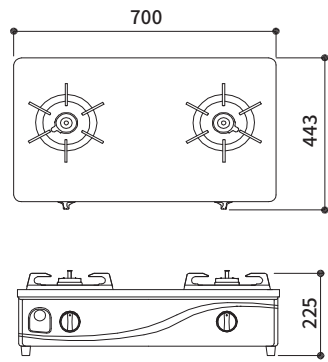

RB-100GH(B)      RB-302GH(B)/(W)      RB-202GH(B)/(W)

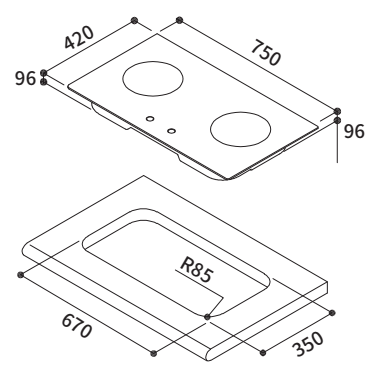
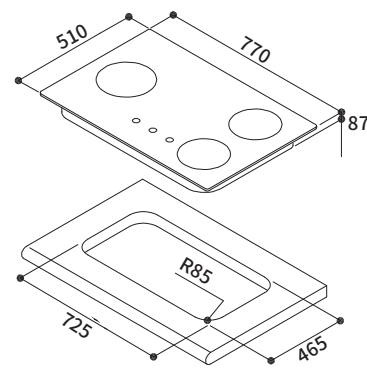
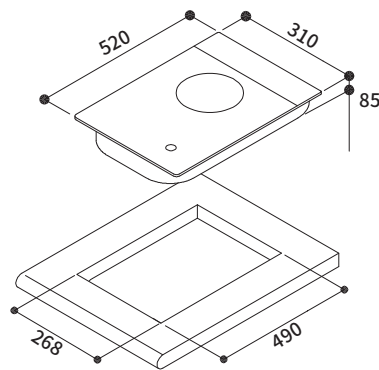

RB-H301S      RB-H201S      RB-3GMB(B)/(W)

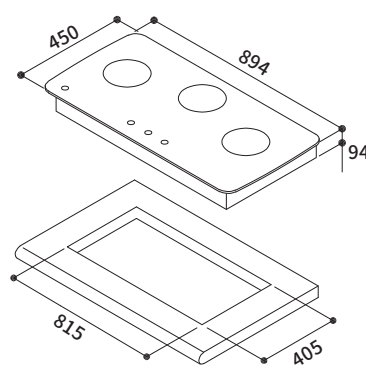
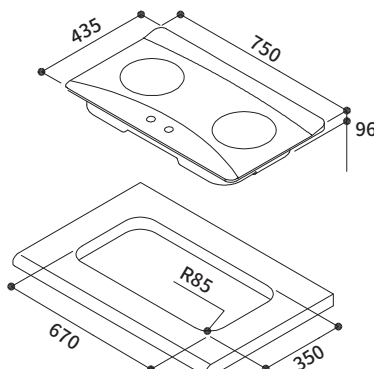
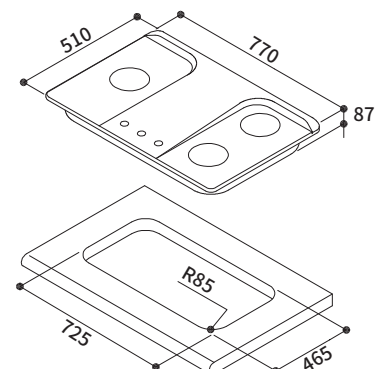

# 瓦斯爐/IH爐安裝尺寸圖 (單位mm)

RB-2GMB(B)/(W)      RBTS-227GC(B)      RBTS-227SC

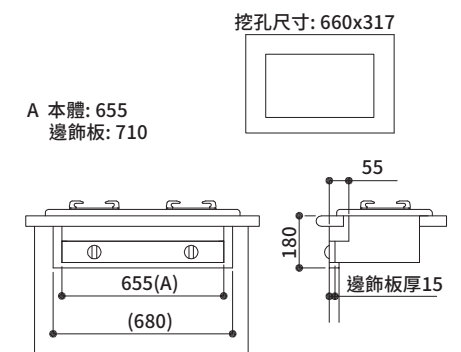
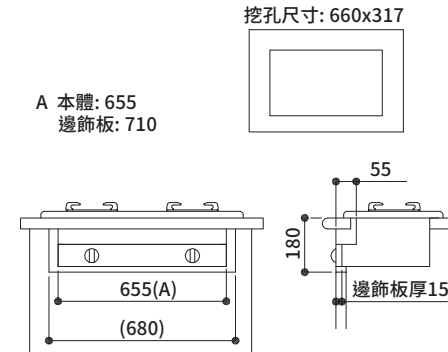
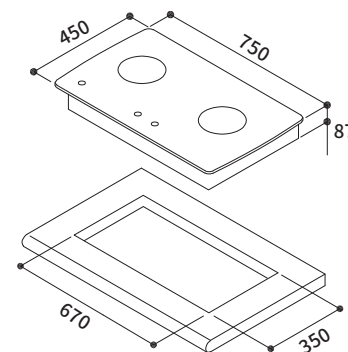

RTS-203SC      RTS-1ND      RB-H1181S

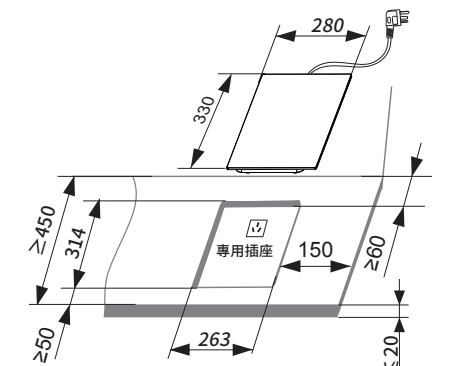
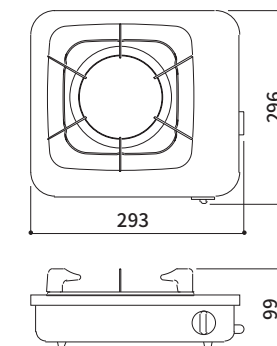
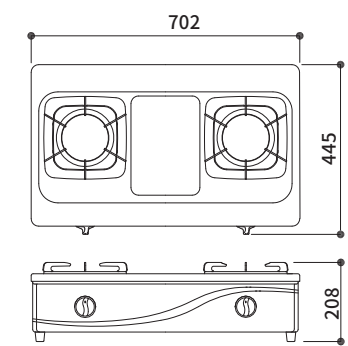

RB-H1180      RB-H2180      RB-H2280A

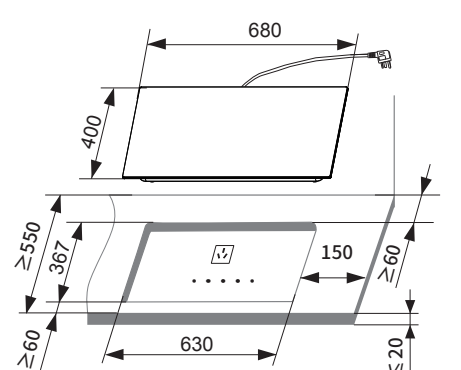
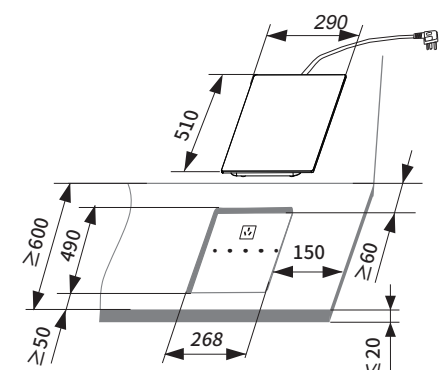
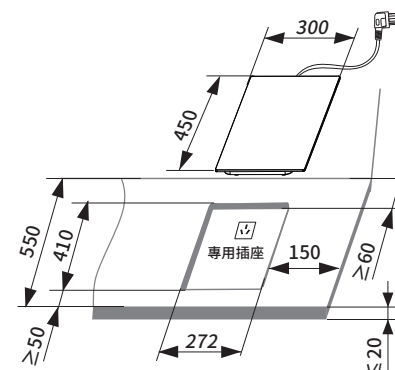

RB-H3280      RB-1131H/RB-1132H      RB-2231H/RB-2232H

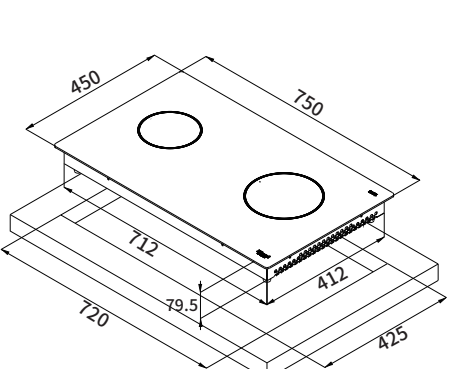
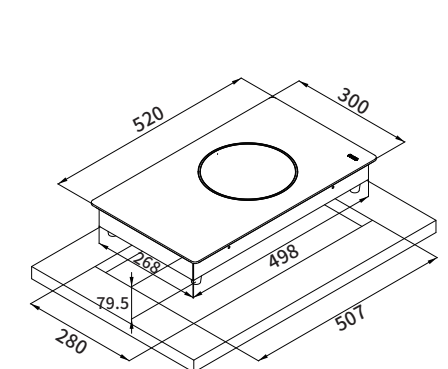
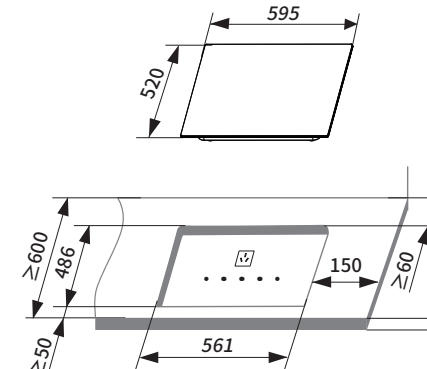



# 排油煙機安裝尺寸圖 (單位mm)

RH-9870

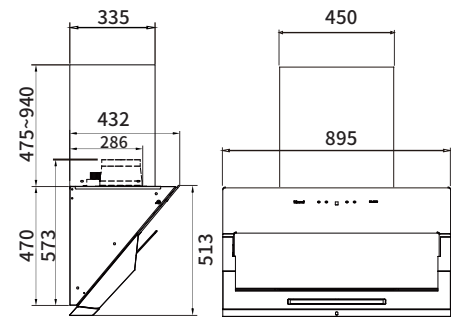

RH-9128

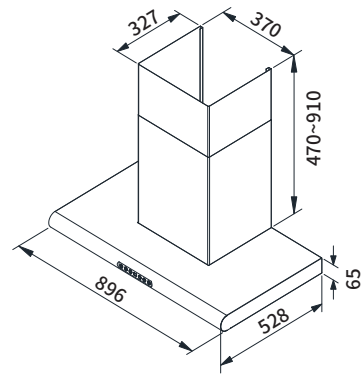

RH-9191

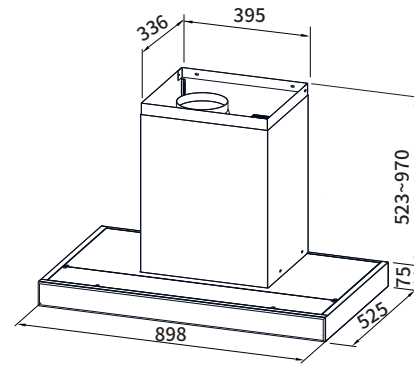

機體底部至吊掛螺絲鑽孔位置:468mm  
吊掛螺絲孔距:330mm

RH-9391R

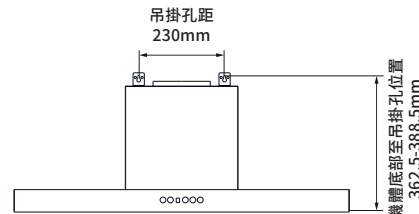
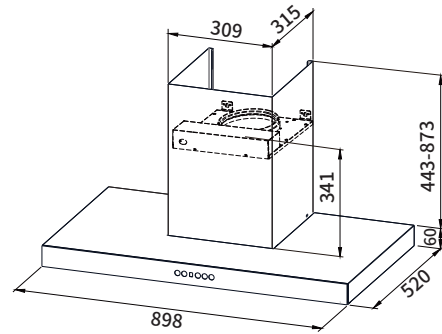

RH-8171/9171

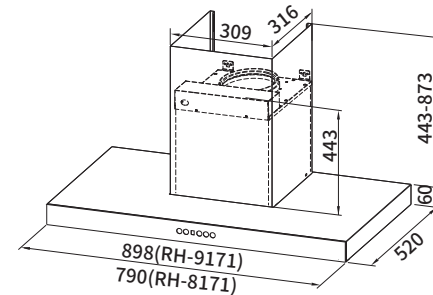

RH-8320/9320

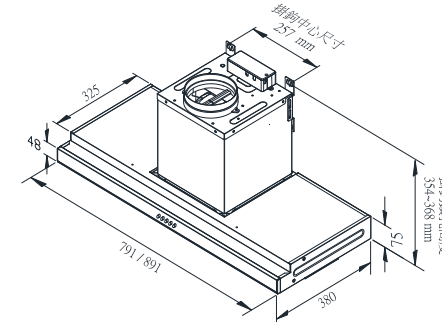

RH-8628/9628

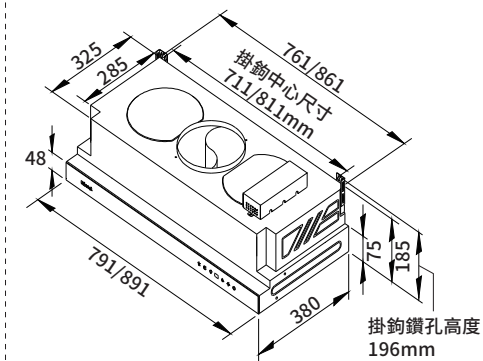

RH-8790R/9790R

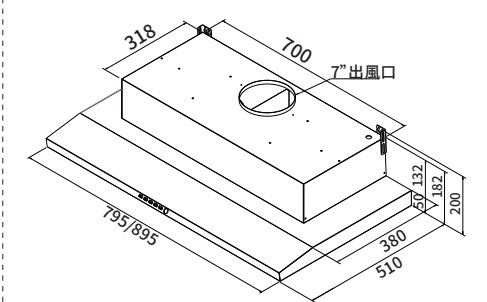

RH-8126E/9126E

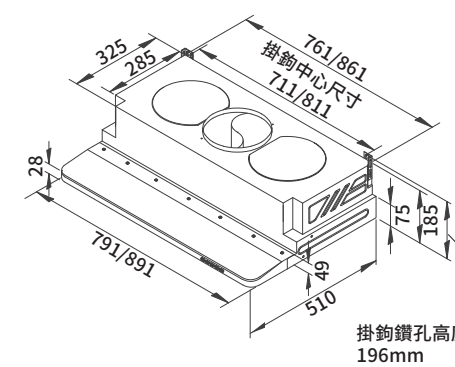

RH-8170E/9170E

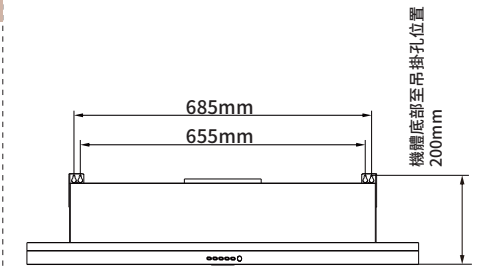
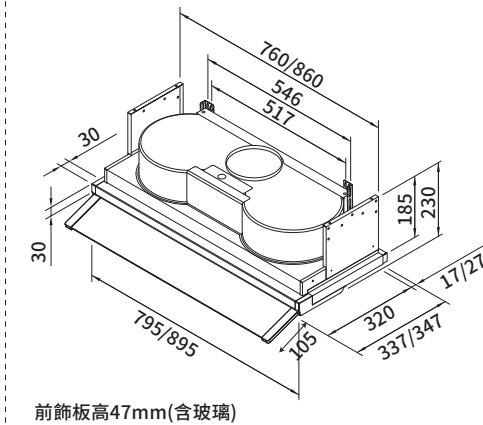

RH-9390

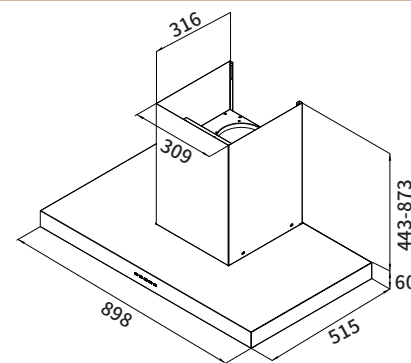

機身底部至吊掛螺絲鑽孔位置: 362.5mm  
吊掛螺絲孔距: 230mm

RH-9131(B)/1231(B)/9131/1231

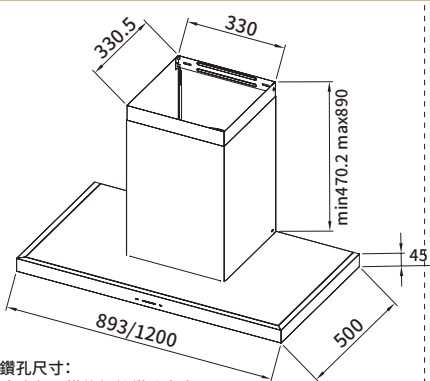

安裝鑽孔尺寸:  
1. 機身底部至掛鉤螺絲鑽孔高度: 309mm  
2. 掛鉤螺絲中心: 212mm  
3. 風管固定片中心: 265mm

RH-9621/1221

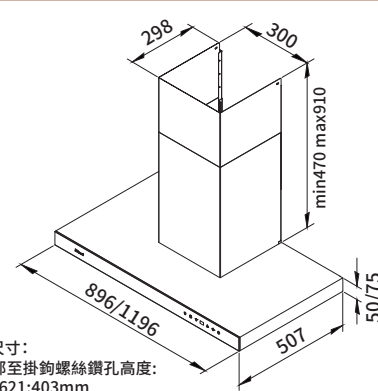

安裝鑽孔尺寸:  
1. 機身底部至掛鉤螺絲鑽孔高度:  
a. RH-9621:403mm  
b. RH-1221:428mm  
2. 掛鉤螺絲中心尺寸: 210mm

RH-8127/9127

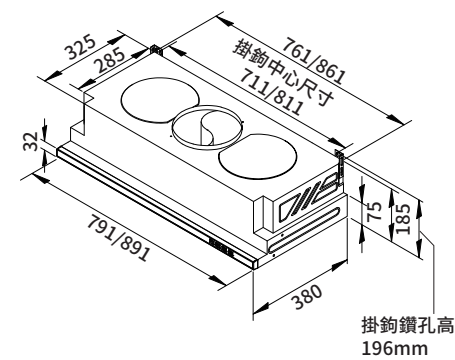

RH-8079E/9079E

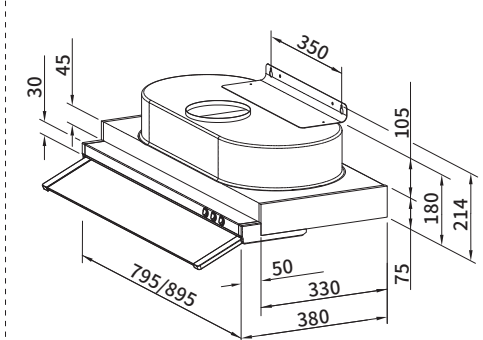

RH-8370/9370

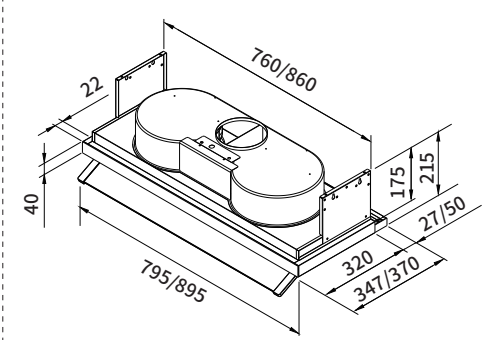

RH-9129

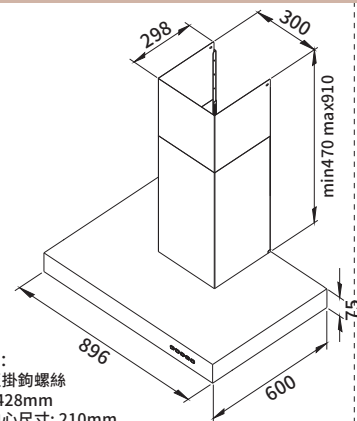

安裝鑽孔尺寸:  
1. 機身底部至掛鉤螺絲鑽孔高度: 428mm  
2. 掛鉤螺絲中心尺寸: 210mm

RH-9120

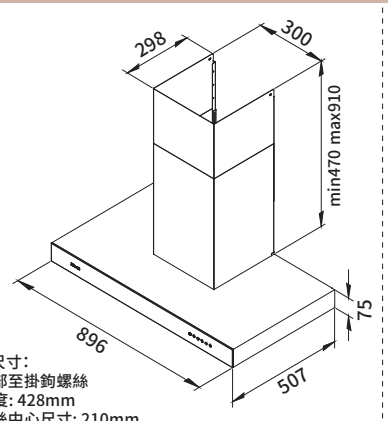

安裝鑽孔尺寸:  
1. 機身底部至掛鉤螺絲鑽孔高度: 428mm  
2. 掛鉤螺絲中心尺寸: 210mm

RH-9029H/1229H

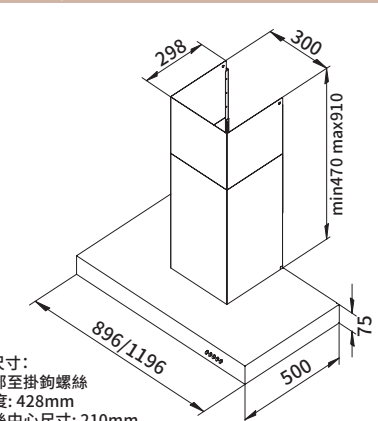

安裝鑽孔尺寸:  
1. 機身底部至掛鉤螺絲鑽孔高度: 428mm  
2. 掛鉤螺絲中心尺寸: 210mm

RH-8036AS/9036AS

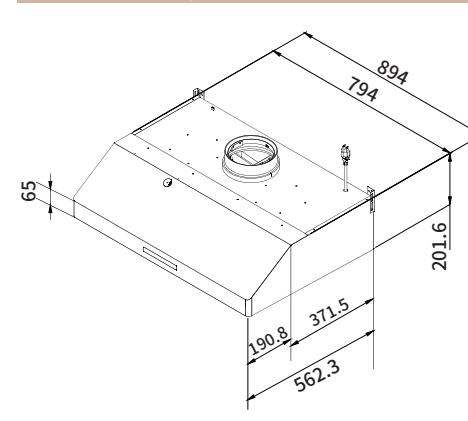

RH-8178/9178

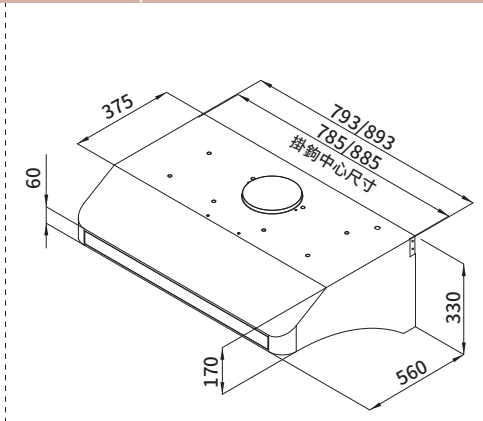

RH-8025A/9025A

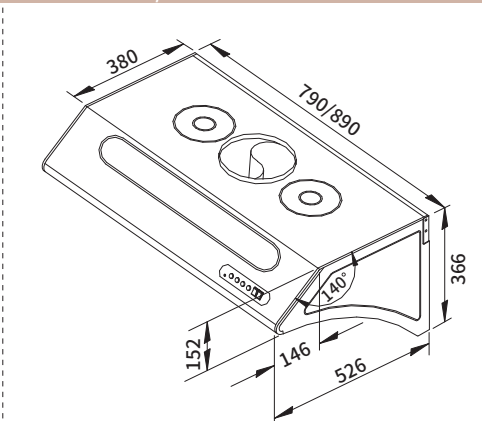

## 排油煙機安裝尺寸圖 (單位mm)

RH-7033S/8033S/9033S

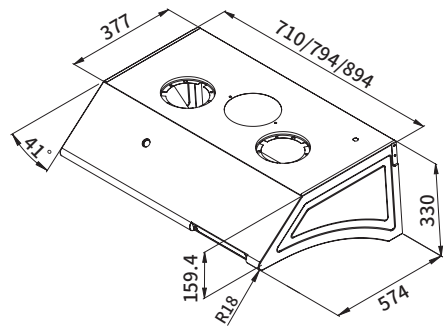

RH-8035S/9035S

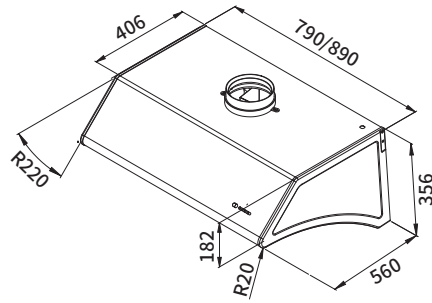

RH-8190/9190

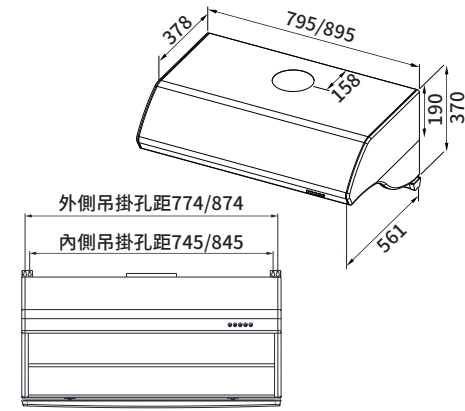

RH-7176S /8176S /9176S

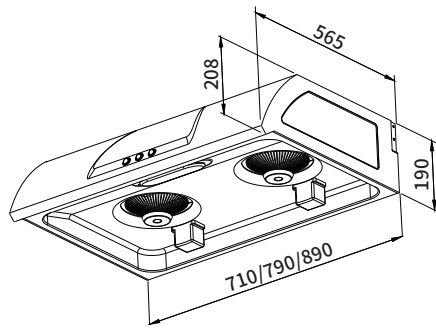

## 烘碗機安裝尺寸圖 (單位mm)

RKD-5032S/6032S

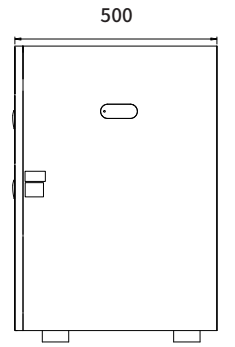
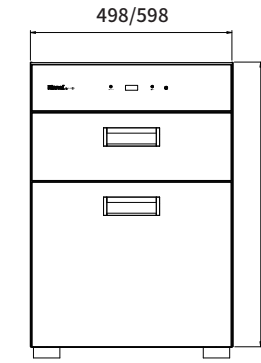
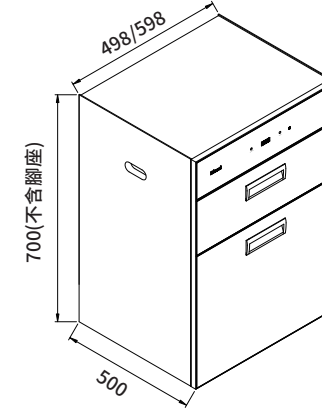

RKD-5035S/6035S

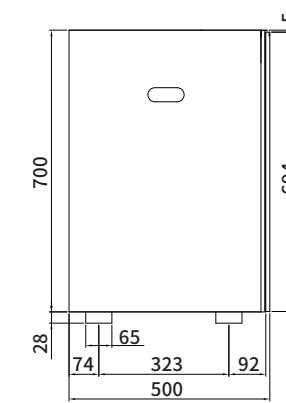
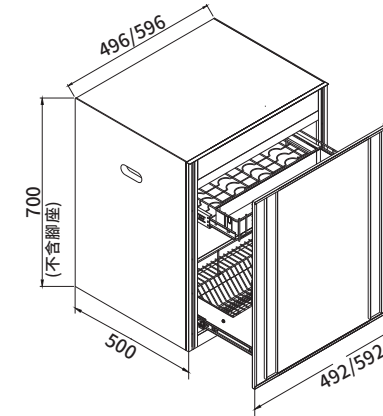

RKD-4553(P)/5053(P)/6053(P)

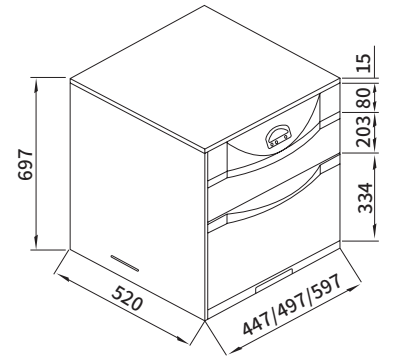

RKD-5030S/6030S

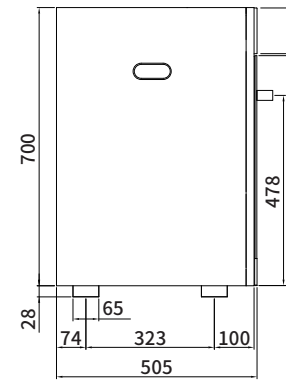
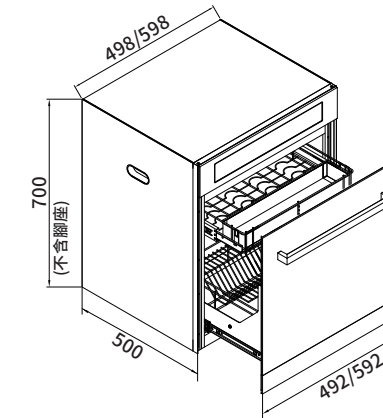

RKD-186S/196S

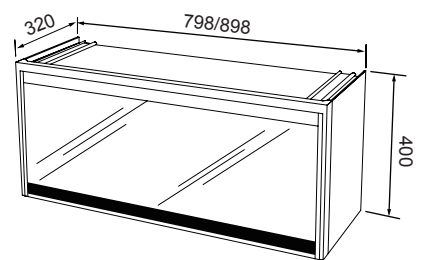

RKD-360/380/390

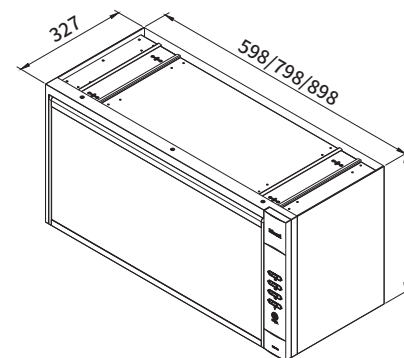

RKD-182SL(Y)/192SL(Y)

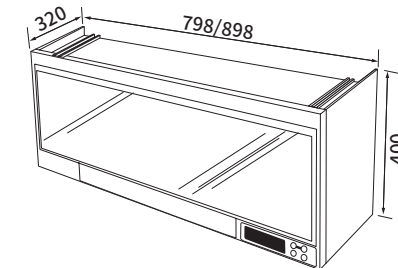

RKD-180UVL(W)/190UVL(W)

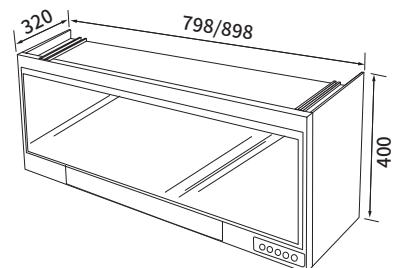



# 廚房設備安裝尺寸圖 (單位mm)

RBS-4880

半嵌安裝尺寸

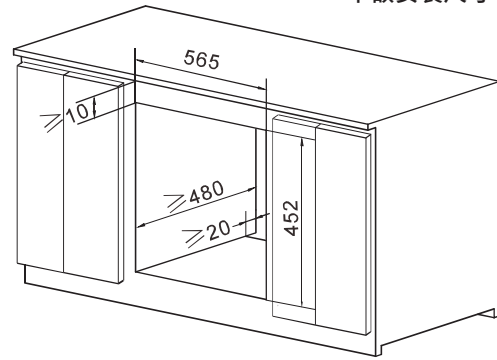
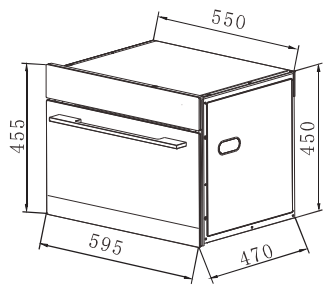

全嵌安裝尺寸

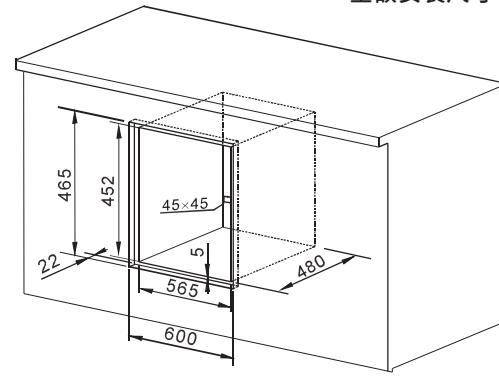

RBO-6680

半嵌安裝尺寸

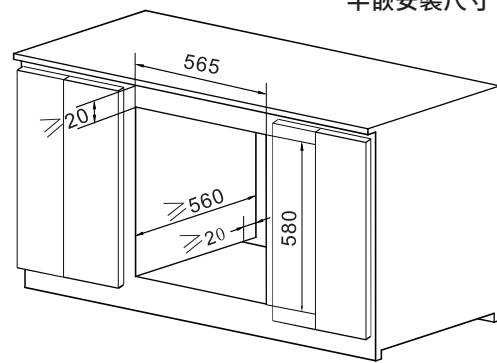
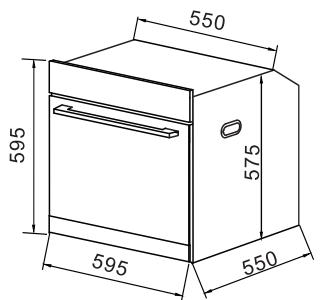

全嵌安裝尺寸

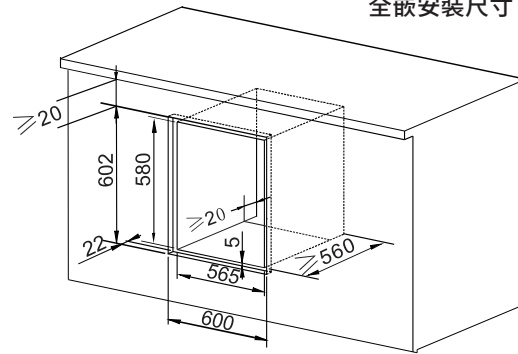

RVD-6010

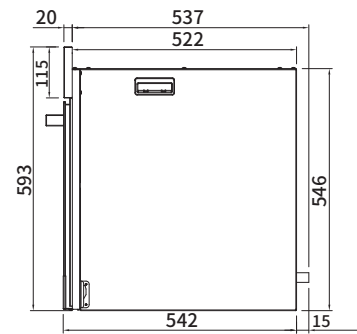
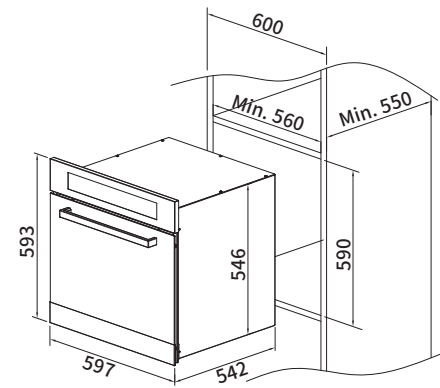

# 飲水設備安裝尺寸圖 (單位mm)

RWP-F100/F200/F300

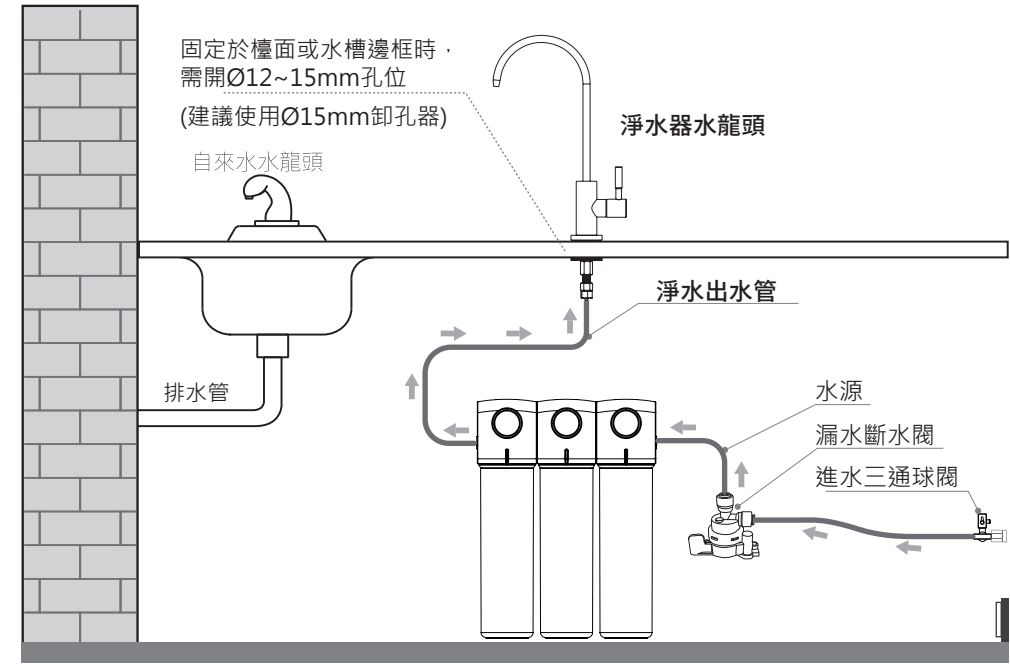

※安裝示意圖(濾心數量以型號為準)

RWP-H200

RWP-H300

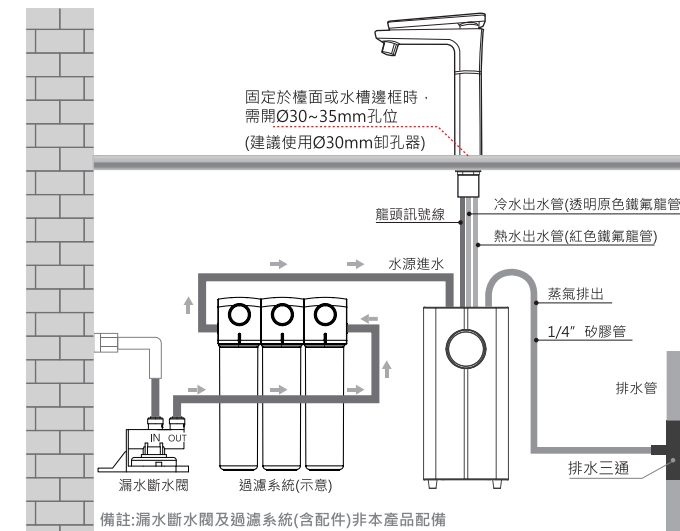

備註:漏水斷水閥及過濾系統(含配件)非本產品配備

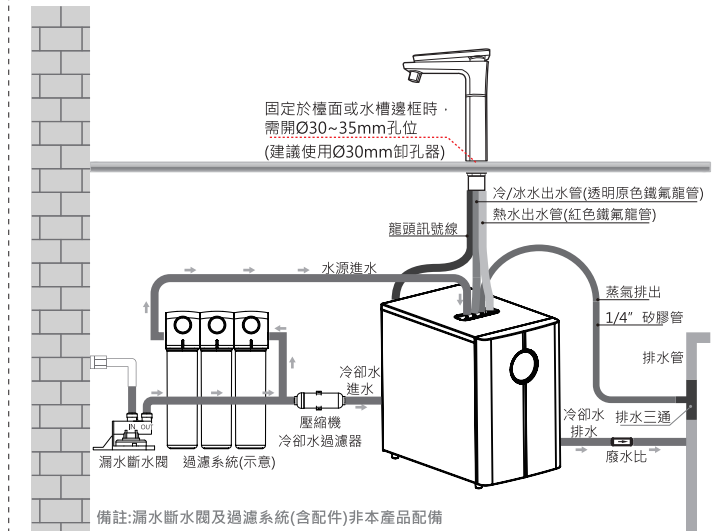

備註:漏水斷水閥及過濾系統(含配件)非本產品配備



# CREATING A HEALTHIER WAY OF LIVING

創造更健康、更舒適、更高品質的生活





# Rinnai

## 台灣林內工業股份有限公司

326014 桃園市楊梅區梅獅路2段577號

電話 (03)431-3366

免付費電話 0800-093-789

電話受理時間 08:30-21:00

官網 [www.rinnai.com.tw](http://www.rinnai.com.tw)



總門市：章記衛廚

地址：高雄市前金區中華三路166號

電話：07-2868111

信箱：[service@cbk.tw](mailto:service@cbk.tw)



台南生活館：永昕衛廚

地址：台南市南區健康路二段213號

電話：06-2635899

信箱：[service@ysbk.com.tw](mailto:service@ysbk.com.tw)